

1. Bu testte 40 soru vardır.
2. Cevaplarınızı, cevap kâğıdının Türkçe Testi için ayrılan kısmına işaretleyiniz.

1. (I) Yahya Kemal, şiirleriyle ve düzyazılarıyla Türk edebiyatında kendine özgü bir yer edinmiş büyük bir sanatçımızdır. (II) Yahya Kemal'i büyük kılan unsurlardan biri ondaki tarih bilgisi, tarih anlayışı ve tarih bilincidir. (III) Çünkü Yahya Kemal'in edebî gücünde diğer özelliklerinin yanında eserlerine yansıyan zengin tarih kültürünün payı büyüktür. (IV) Yazar, tarihî dönemleri dilde ayıklama yaparak akıcı bir biçimde anlatma yoluna gitmiştir. (V) Diğer yandan da eski şiirin değişmez vezni aruz yerine heceyi tercih etmenin önemi üzerinde durmuştur.

Bu parçada numaralanmış cümlelerin hangisinde Yahya Kemal'in yapıtlarının hem içeriğinden hem de üslubundan söz edilmiştir?

- A) I B) II C) III D) IV E) V

2. **Aşağıdakilerin hangisinde verilen yargı, ayrıca içindeki atasözlerle uyuşmamaktadır?**

- A) Aslında niteliksiz olan bir şeye ne yapılsa değişmez. (Eşek, kulağı kesilmekle küheylan olmaz.)
- B) Kişi yaşlandığında olgunlaşmayı akılsız kalmışsa çocukça işler yapar. (Akıl yaşta değil, baştadır.)
- C) İnsan tek başına yaşayamaz, konuşup görüşmek için arkadaş arar. (Can canın yoldaşdır.)
- D) Birçok kimse için felakete yol açan bir olay, bazı insanları ilgilendirmez. (Dünyayı sel bassa ördeğe vız gelir.)
- E) Sürekli olarak iş değiştiren bir kimse başarı kazanamaz. (Yuvarlanan taş yosun tutmaz.)

3. (I) Eğitim ve öğretim kökle toprak, etle tırnak gibidir. (II) Eğitimle öğrenir, öğrenerek eğitilir insan. (III) Eğitim ve öğretim olgularından herhangi birini diğerinden ayrı tutarak sürdürülecek bir faaliyet, her ikisini de sakat bırakacaktır. (IV) Eğitim ve öğretim kavramlarının tanımları arasındaki farklar, kulvarlarının da ayrı olduğunu ispatlamak için yeterli değildir. (V) Kan ile damar arasındaki ilişki ise eğitim ve öğretim arasındaki ilişki de odur.

Bu parçada numaralanmış cümlelerle ilgili olarak aşağıda verilenlerden hangisi yanlıştır?

- A) I. cümlede, eğitimle öğretim arasındaki ilişki başka varlıklar arasındaki ilişkiye benzetilmiştir.
- B) II. cümlede, eğitimle öğretimin birbirini bütünlendiğinden söz edilmiştir.
- C) III. cümlede, eğitim ve öğretimin birbirinden bağımsız düşünülmeceği vurgulanmıştır.
- D) IV. cümlede, eğitim ve öğretimin kapsamına yer verilmiştir.
- E) V. cümlede, eğitim ve öğretim arasındaki ilişki somutlaştırılarak belirtilmiştir.



4. Edebiyat ve sinema gibi ---- sanatların birbirlerinden yararlanmalarının nedeni insan ve toplumların ---- bir süreci geçiriyor olmasıdır.

Bu cümlede boş bırakılan yerlere, düşüncenin akışına göre aşağıdakilerden hangisi sırasıyla getirilmelidir?

- A) farklı, zor
B) değişik, benzer
C) güzel, yeni
D) yeni, farklı
E) yaygın, değişik

5. Öykülerin tamamında görünmez ayrıntıları ve küçük sorunları işleyen yazar, bu öykülerinde dişe dokunan, kendini daha güçlü hissettiren, dolayısıyla iz bırakan sorunlar bulmayı başarmıştır.

Bu cümlede altı çizili sözün cümleye kattığı anlam aşağıdakilerin hangisinde verilmiştir?

- A) Son zamanlarda hatırı sayılır, işe yarayan projelerde yer aldı.
B) O, insanların gözünde yeri doldurulamaz biri olarak bilinir.
C) Sürekli güzel sözler söyleyerek insanları etkilemeye çalışırdı.
D) Çevresindeki insanlara zararı dokunmayacak biriydi.
E) Aşırı ve ölçsüz davranışlarıyla hepimizi bıktırmıştı.

6. Hayat o kadar kısa ki bırakın saçlarınız dağınık kalsın, yağmurda şemsiyesiz yürüyün. Üstünüz başınız tozlanınsın. Aslında hepimizin içindeki özgür olma hissi bu küçük şeylerde gizli değil midir? Hayata açılan penceremizi o kadar az aralıyoruz ki hayatın içerisindeki güzellikleri fark edemiyoruz. Kuralcı ve sabit fikirlerden arınırsak mutluluğu bulabiliriz. Farklı olmak, hayatımızda fark yaratır.

Bu parçadaki altı çizili sözle anlatılmak istenen nedir?

- A) Hayatın tadını çıkarmaktan korkmamak
B) Sıra dışı durumlara kapı aralamak
C) Doğru bildiğimiz yoldan şaşmadan yürümek
D) Bazen doğru yolu göremeyip yoldan çıkmak
E) Farklı olan kötü de olsa bazen onu tercih etmek

7. **Aşağıdaki cümlelerden hangisi, savunduğu düşünce yönünden diğerlerinden farklıdır?**

- A) Herkes hafızasından yakınlık ama kimse aklımdan yakınlık.
B) Akıl, yeryüzünden kalksa bile hiç kimse akılsız olduğuna inanmaz.
C) Acaba dünyada başkalarının deneyimlerinden yararlanabilecek kadar akıllı insan var mıdır?
D) Herkes aklını pazara çıkarmış, yine kendi aklını almış.
E) Doğanın insanlara en adilce dağıttığı nimet akıldır, derler çünkü hiç kimse akıl payından şikâyetçi değildir.

8. (I) Eleştirmen, sanatla yeni karşılaşan insanlara zaman içinde ışık tutar, yol gösterir. (II) Sanatçılar, eleştirmenleri dinlememeliler. (III) Kendi doğru bildiklerini yazmalıdırlar. (IV) Bir de kitapları tanıtmak bakımından değer kazanıyor eleştirmen. (V) Onun için yaptıkları iş hiç de küçümsenecek gibi değildir.

Bu parçada verilen numaralanmış cümlelerle ilgili aşağıdaki bilgilerden hangisi yanlıştır?

- A) I. cümlede, eleştirmenin sanattaki işlevinden bahsedilmiştir.
 B) II. cümle, anlam bakımından nesnel özellik taşımaktadır.
 C) III. cümlede, sanatçılara, eser oluşturma aşamasındaki öneri dile getirilmiştir.
 D) IV. cümlede, eleştirmenin bir başka görevinden bahsedilmiştir.
 E) V. cümlede, eleştirmenlerin yaptıkları iş yüceltilmiştir.

9. (I) Bilim ve teknoloji, geçmiş yüzyıllara göre günümüzün insanını çok daha güçlü yaptı. (II) Uzaya gittik, nükleer enerjiyi geliştirdik. (III) Doğa karşısında ise çaresiz ve güçsüzüz. (IV) Bırakın doğaya hâkim olmayı midemizi, kalbimizi, bağırsağımızı bile kontrol ediyor değiliz. (V) Sindirim işleminde yalnızca çiğneme insanın kontrolünde, geriye kalan %99'luk kısmı oluşturan diğer faaliyetler bizim hiçbir müdahalemiz olmadan gerçekleşiyor. (VI) Doğaya hâkim olmadığımızı göre doğal afete verdiğimiz anlamı gözden geçirmemiz gerekmektedir.

Bu parçadaki numaralanmış cümlelerle ilgili olarak aşağıdakilerden hangisi yanlıştır?

- A) I. cümlede, bir saptama yapılmıştır.
 B) II. cümlede, bir önceki yargıyla ilgili örnekler verilmiştir.
 C) III. cümlede, daha önceki cümlelere karşıt bir durum dile getirilmiştir.
 D) IV. ve V. cümleler, III. cümledeki yargıyı çürütmek amacıyla söylenmiştir.
 E) VI. cümlede bir öneri, gerekçesiyle birlikte verilmiştir.



10. **Aşağıdaki cümlelerin hangisinde soyut anlamlı bir sözcüğe somut bir anlam yüklenmiştir?**

- A) O günlere tekrar dönmüşçesine hayaller kurarlar.
 B) Başarı ancak onu hak eden kişiye gider.
 C) İyi insanlarla bir araya gelmeye çalış.
 D) Sert, yayvan tandır ekmeğine alışmıştı.
 E) Üç beş arkadaş ateşin etrafında kümelenmişti.

11. (I) Ünlü Rus yazar Tolstoy'un *Korkunç İvan* yapıtı Sovyet edebiyatının en ilginç örneklerinden biridir. (II) 16. yy. Rusya'sından bir panorama sunmuş bu yapıtında yazar. (III) Bu panoramayı verirken de ilginç bir yol izleyerek başarısını daha da artırmıştır. (IV) Kitap daha sonra sinemaya da uyarlanmıştır. (V) Zevkle ve heyecanla okuyacağınız bu kitap mutlaka kitaplığınızda bulunmalı.

Yukarıdaki numaralanmış cümlelerle ilgili olarak aşağıdakilerden hangisi söylenemez?

- A) I. cümlede karşılaştırma yapılmıştır.
B) II. cümlede saptamada bulunulmuştur.
C) III. cümlede beğeniye yer verilmiştir.
D) IV. cümlede öznel bir değerlendirme yapılmıştır.
E) V. cümlede öneri söz konusudur.

13. (I) Edebî türler içinde dil, en rafine şekliyle şiirde karşımıza çıkar. (II) Şiirde anlatılmak istenen, çeşitli imge ve sembollerle örgülenir. (III) İnceden inceye düşünülmüş ve şiire yerleştirilmiş her kelime şairin hesap ettiği veya etmediği birçok çağırışımı içinde barındırır. (IV) Maksadı en güzel anlatan şiir ölümsüzlüğe kavuşur. (V) Kendine özgü bir dünyası olan divan şiirinin, daha çok kelimeler ve kavramlar üzerine kurulan yapısı dolayısıyla anlaşılması belli bir birikime sahip olmakla mümkündür. (VI) Çünkü divan şairi mektepteki bir öğrenci gibi okuyarak, çalışarak, inceleyerek teorik bilgileri edinir; elde ettiği bilgilerle önce taklit ederek sonra da özgün eserler vermek suretiyle yetiştirirdi.

Bu parça ikiye ayrılmak istenirse ikinci paragraf numaralandırılmış cümlelerden hangisiyle başlar?

- A) II B) III C) IV D) V E) VI

12. (I) Sanat, sosyal gerçekliğin yansıtılmasıdır. (II) Öyle ki eserinde belli birtakım insanlar, belli birtakım olaylar ve durumlar çizer, yazar. (III) İnsan tabiatı sosyal gerçeklikten koparılamaz bir şeydir, öyleyse eserdeki her ayrıntı, birey olan insanla sosyal bir varlık olan insan arasındaki diyalektiği dile getirdiği ölçüde anlam ve önem kazanır. (IV) Oysa yazarın dünya görüşü yanlış olduğu için perspektifi bozuktur, nesnel gerçekliği kavrayamaz. (V) Bu yüzden hep söylerim, toplumculuk şart.

Bu parçadaki numaralanmış cümlelerle ilgili olarak aşağıdakilerden hangisi söylenemez?

- A) I. cümle, bir tanım cümlesidir.
B) II. cümle, kendisinden önceki cümlenin açıklayıcısıdır.
C) III. cümlede, bir koşuldan söz edilmiştir.
D) IV. cümlede, yargı gerekçesiyle verilmiştir.
E) V. cümle, kanıtlanabilir bir yargıdır.

14. Bugün aruzla da heceyle de serbest vezinle de yüzümüzü güldürecek derecede güzel şiirler yazıldığı hâlde bu vezinleri kullanan şairlerin çoğunda yanlış bir kanı var: Bu şairlerin her biri kendi kullandığı vezinden başkasıyla yazılana değer vermemek gibi dar bir görüşle hareket ediyor. Şaşılacak şeydir fakat böyledir. Bazen insanın vezinsiz, kafiyesiz şiir söyleyebileceğini, bu gibi şiirlerle de kusursuz bir biçim bulunabileceğini onlara mümkün değil anlamazsınız.

Bu parçada yazar aşağıdakilerin hangisinden yakınmaktadır?

- A) Günümüz şairleri hece ve aruz veznini çok iyi kullanamamaktadır.
- B) Bazı şairler ısrarla aruzu kullanmakta, heceyi benimsememektedir.
- C) Her şair, kendi tarzını üstün görmekte, diğerlerini küçümsemektedir.
- D) Günümüz şairleri, çok dar kalıplarda hareket ettiğinden başarıyı yakalayamamaktadır.
- E) Her veznin kendine göre güzel yanları vardır.

15. “Yaşladın sen artık, kocadın, yarım saat dolaşsan yoruluveriyorsun, dizlerin tutmuyor, bir de gezme sözü mü edeceksin?” diyeceksiniz. Haklısınız. Evet, yürüyemiyorum artık, çabucak bir kesiklik geliyor. Ama yaşladım diye benim gezme, uzun uzun gezme hülyaları kurmamı da yasaklayacak değilsiniz ya! Bırakın, unutuvereyim yaşlandığımı, unutayım da yaz gelince, o uzun günlerde dilediğimce gezebileceğimi umayım... Hem ben ışığı, ışıklı günleri yalnız gezmek, yürümek için sevmem ki! Bir yerde oturup çevrenize, ta uzaklara bakmanın da tadı yok mu? Gözlerinizin görebildiği bütün yerler sizindir, şu tepelerdeki ağaçlar, bir sıraya dizilmiş şu renk renk evler, şu uzaklaşan insan, şu yaklaştıkça yüzü beliren gölge, hepsi sizindir; sizindir de değil aslında, sizsiniz onlar...

Bu parçanın anlatımında aşağıdakilerin hangisi yoktur?

- A) Söyleşmeye bağlı anlatım
- B) Dolaylı anlatım örnekleri
- C) Günlük konuşma doğallığı
- D) Duyguların dile getirilmesi
- E) Anlatımı tekrar yoluyla güçlendirme

16. I. Sanatın eğitimdeki etkisi herkes tarafından kabul ediliyor.
II. Eleştiri yazısının eskisi kadar ilgi görmediği bir gerçek.
III. Romanımızın içine düştüğü çıkmazlardan biri de budur.
IV. Kavram karmaşasına son verilmeden bu sorun çözülemez.
V. Edebiyat dergileri kültürümüzün can damarları olarak bilinir.

Yukarıdaki cümlelerden hangileri bir paragrafın ilk cümlesi olamaz?

- A) II ve III B) II ve IV C) III ve IV
D) III ve V E) IV ve V

17. Öykü kısadır ama içinde bir dünya vardır ve siz de âdeta soluk alıp yaşarsınız o dünyada.

Bu cümlede, öykünün öne çıkarılan nitelikleri aşağıdakilerin hangisinde verilmiştir?

- A) Yoğunluk – gerçekçilik
B) Kısalık – açıklık
C) Doğruluk – doğrallık
D) Düşsellik – özlülük
E) Yaratıcılık – öznellik

18. I. Türkiye'de turizm sektörüne yeni
II. hem çalışma hem de seyahat
III. bir soluk getirmesi bekleniyor
IV. alışkanlıklarının değişmekte olduğu dünyada
V. bu keyifli ve yenilikçi projenin

Yukarıda numaralanmış sözler anlamlı ve kuralı bir cümle oluşturacak biçimde sıralandığında hangisi baştan üçüncü olur?

- A) I B) II C) III D) IV E) V

19. İlk romanlarında kısa cümleleri tercih eden Yaşar Kemal, sonraki romanlarında uzun cümlelere de yer vermeye başlamıştır. *İnce Memed*'in birinci cildinde genellikle üç dört kelimelik kısa cümleler kuran Yaşar Kemal, *Yusuçuk Yusuf*'ta epeyce uzun cümlelerle eseri yürütmeye koyulmuştur. Sanatçı, özellikle betimlemelerde uzun cümleler kullanmış, konuşmalarda kısa cümleleri tercih etmiştir.

Bu parçada, aşağıdaki anlatım yöntemlerinden hangilerine yer verilmiştir?

- A) Öyküleme, açıklama, örnekleme
B) Açıklama, karşılaştırma, örnekleme
C) Betimleme, tartışma, tanımlama
D) Karşılaştırma, örnekleme, betimleme
E) Açıklama, tanımlama, tanık gösterme

20. İnsan mı? Hani şu varoluşundan beri düşündüğünü iddia eden, sorgulamayı doğanın kanunu gibi gören, sorumluluktan asla kopmayan varlık... Bunların hepsi birer düzmece. Yanına yörene bir bak, dünyayı gör. Ve düşün şimdi. İnsan neymiş gör: Kendinden başkasını düşünmeyen, yaşamını düzene göre şekillendirirken bir an bile yanlışları göremeyen, “Bana dokunmayan yılan bin yıl yaşasın.”dan başka bir felsefesi olmayan varlıktır, insan. Bunları gör, bil ki insan ara bu kalabalıklar arasında.

Bu parçanın anlatımında aşağıdakilerden hangisi ağır basmaktadır?

- A) Karşılaştırma – tanık gösterme
- B) Öyküleme – karşılaştırma
- C) Betimleme – alıntı yapma
- D) Tanımlama – tartışma
- E) Örneklendirme – açıklama

21. *Nagazaki* yalın bir kitap; “şaheser, başyapıt, çok çarpıcı bir anlatı” değil. Gücünü ve etkisini yalınlığından, yazarın, karakterleri iç dünyalarıyla usul usul anlatma becerisinden, kurgu ve temanın gerçekçiliğinden alan, kendi içinde çelişkiye düşmeyen bir yapıt. Aynı zamanda az sözcükle çok şey anlatma başarısını da gösterebilen bir yapıt.

Aşağıdakilerden hangisi bu parçada sözü edilen *Nagazaki* adlı esere ait bir özellik değildir?

- A) İnanırcı
- B) Yoğun anlamlı
- C) Özgün
- D) Tutarlı
- E) Anlaşılması kolay

22. İnsanı merkeze alan; ilişkilerini, duygularını, hayatın görünmez kaosunu anlatan romanlara çocukken de hayrandım. Yazarken de mümkün olduğunca hayatın genişliğini kucaklayan bu anlatımı seviyorum. Bu kitap, bu klasik anlatıma imkân veriyor, Osmanlı'nın çökmeye başladığı, çok hareketli, çelişkili, acılı, keskin bir dönemi içeriyor ve insan ilişkileri de çağa uygun bir biçimde keskinleşiyor. Romancı için zengin bir malzeme, dil itibarıyla da geniş bir yol açıyor; hayatın bütün kuytularına sızabiliyorsun.

Bu parçada sözü edilen eser ve yazarı ile ilgili aşağıdakilerden hangisine ulaşamaz?

- A) İnsanın çevresinde olup biteni anlatan kitapları sevdiğine
- B) Klasik bir anlatım için uygun bir içeriğe sahip olduğuna
- C) Zengin içerikle zengin bir anlatımı elde ettiğine
- D) Hayatın en ücra köşelerine ulaşabildiğine
- E) Kişisel problemlerini eserlerine zaman zaman yansıttığına

23. (I) İşlerinizi planladığınız zamanda ve şekilde yapmanız her zaman mümkün olmayabilir. (II) Fakat sürekli plan dışına çıkıyor ya da bir türlü hareket geçemiyorsanız ciddi bir erteleme problemiyle karşı karşıyasınız demektir. (III) “Bazı işlerimi erteliyorum, bazılarını ertelemiyorum.” diyorsanız birçok insan gibi sizin de erteleme probleminiz var demektir. (IV) “Neredeyse her işimi erteliyorum.” diyorsanız bu cümle sizin kronik ertelemeci olduğunuzu gösteriyor. (V) Hangi gruba dâhil olursanız olun, erteleme davranışının ortaya çıkış şeklini ve bununla baş etme yollarını tanımak, kendiniz ve çevreniz için faydalı olacaktır.

Bu parçada numaralanmış cümlelerle ilgili olarak aşağıdakilerden hangisi söylenemez?

- A) I. cümlede olasılık anlamı vardır.
- B) II. cümlede koşul söz konusudur.
- C) III. cümlede dolaylı anlatıma yer verilmiştir.
- D) IV. cümlede çıkarım yapılmıştır.
- E) V. cümlede öneride bulunulmuştur.

24. Geçmişten günümüze kendini ifade etmeye çalışan insanoğlu çeşitli yollarla bunu başarmıştır. Bazen beden diliyle, bazen konuşarak, bazen de yazarak içinden geçenleri anlatabilmiştir. Yazmanın ne kadar önce ortaya çıktığı ya da kim tarafından başlatıldığı bilinmemektedir. Ancak yazmanın bir ihtiyaç olarak ortaya çıktığı kesindir. Günlük hayatta sözlü ifade daha yaygındır ancak yazmadan edemeyiz bazen. Sözlü ifadenin yeterli veya geçerli olmadığı koşullarda tek kurtuluş yazmak. Duygu ve düşünceleri sözlü olarak ifade etmek oldukça etkili ve kolay olmasına karşın uçucudur. Yazarak ifade etmek ise daha derin ve kalıcı bir yoldur. Sanırım en çok da bu kalıcı olma isteği yönlendirir bizi yazıya.

Bu parçada asıl anlatılmak istenen aşağıdakilerden hangisidir?

- A) İnsanoğlu yazılı, sözlü ya da başka bir yolla duygularını mutlaka ifade etmek ister.
- B) Yazmak, günümüzde geçmişe oranla daha çok ihtiyaç duyulan bir yoldur.
- C) Kendimizi anlatmada sözlü anlatım yeterli olmayınca yazılı anlatım ortaya çıkmıştır.
- D) Duyguları anlatmada sözlü anlatım yazılı anlatıma göre daha etkili bir yoldur.
- E) Yazılı anlatıma başvurmanın en önemli nedeni kalıcı ifade bırakma arzusudur.

25. (I) İlk, büyükbabam başlatmış ama asıl babamda gelişmiş pul koleksiyonculuğu. (II) Beşlik diziler durmadan gelir, durmadan yeni sayfalar açardı babam. (III) Özel bir dizme yöntemi vardı, her seriden yalnızca bir çeşit pul görünürdü sayfada. (IV) İçine en az on yıldır yeni bir pul girmemiş bu defterlere tekrar tekrar bakmak beni mutlu eder. (V) Keşke ben de onlar gibi bu koleksiyonu sürdürebilseydim derim çoğu zaman.

Bu parçadaki numaralanmış cümlelerle ilgili aşağıdakilerden hangisi söylenemez?

- A) I. cümlede, sürekliliği olan bir hobiden söz edilmiştir.
- B) II. cümlede, her sayfada beşlik dizi olduğu belirtilmiştir.
- C) III. cümlede, pulların belli bir yöntemle dizildiği belirtilmiştir.
- D) IV. cümlede, yalnızca nesnel bir bakış açısı dile getirilmiştir.
- E) V. cümlede, bir hayıflanma söz konusudur.

26. **Aşağıdaki cümlelerin hangisi yapı bakımından diğerlerinden farklıdır?**

- A) İlkbaharın bu güzel günlerinde esen rüzgâr esmez, konuşur.
- B) Benimle gelmeye karar verdi, çantasını hazırlayıp yola koyuldu.
- C) Büyük umutları bekleyerek günlerinizi geçirmek, yapacağınız en büyük hatadır.
- D) Önce kendinizi seviniz, kendinizi beğeniniz, kendinizle barış içinde olunuz.
- E) Öğretmen, dersinde bölgenin coğrafi özelliklerini anlattı, bölgeyi harita üzerinde gösterdi.

27. Uzun bir aradan sonra yabancı bir ülkenin tehlikeli sokaklarına çıkar gibi, yirmi iki yıldır yaşadığım kendi mahallem, kendi çocukluğumun sokaklarına çıktım. Gri aralık soğuğunu sert bir rüzgâr gibi hissedince, belki de eski dünyadan yenisine geçmiş olan birkaç şey de vardır, dedim kendi kendime. Bunu benim hayatımı yapan sokaklarda, kaldırımlarda yürürken şimdi görecektim. Koşmak geliyordu içimden.

Bu parçanın anlatımında aşağıdakilerden hangisi yoktur?

- A) Birden fazla duyudan yararlanma
- B) Niteleyici sözcüklere yer verme
- C) Benzetmeye başvurma
- D) Dolaylı anlatımdan yararlanma
- E) Duyular arası aktarıma başvurma

28. Çehov'u okumak beni her defasında büyülemiştir. Okuduğum son öyküsünde de uzatsam elimi şu kadının koluna dokunabilirim, şu çocuğun kirden katılmış saçlarını okşayabilirim hissine kapıldım. Düşkün, yaşlı adamın kötü, tuzlu balık kokusu burnumdaydı. Şu odanın nemden küflenmiş duvarlarının ıslaklığı değdi ellerime. Bu nedenle ne zaman Çehov okusam ----

Düşüncenin akışına göre bu parçanın sonuna aşağıdakilerden hangisi getirilmelidir?

- A) anlatılanların gerçek olduğu duygusuna kapılıyım.
- B) anlatılanların bitmediği, devam edeceği düşüncesi uyanır bende.
- C) öykünün romandan ne kadar farklı bir tür olduğunu düşünürüm.
- D) ruhumda karamsarlık duyguları oluşur.
- E) bir eserde öz ve biçim dengesinin önemini kavrarım.

29. (I) Bir zamanlar, sinema ve televizyon gibi iletişim ortamlarının romanın ölümüne yol açacağına ilişkin tartışmalar yaygındı. (II) Çizgi romanın yaygınlaştığı dönemlerde de benzeri tartışmalar yaşanmıştı. (III) Oysa çizgi roman da 1800'lü yılların ilk yarısında belirmişti ve bugüne değin gözdeliğini korudu, ilgi toplamaya devam etti. (IV) Romanın, çağın ruhunu yansıtan ve izleyiciyi tembelleştiren görsel diller karşısında gerilemek şöyle dursun, daha da yaygınlaştığı görüldü. (V) Sinema ve televizyondaki dramatik yapımlara kaynak oluşturduğu, zengin bir hikâye alanı açtığı görüldü.

Bu parçadaki numaralanmış yerlerden hangisinden sonra düşüncenin akışına göre “Bu da gösterdi ki, roman ölmüyor, ama dönüşüyor.” cümlesi getirilebilir?

- A) I B) II C) III D) IV E) V

30. I. Kütüphanedeki kimi kitapların sayfaları yırtılmış.
II. Kuşların ötüşmeleri hiç eksik olmazdı pence-remizden.
III. Kendimi bildim bileli babaannem bizimle yaşıyor.
IV. Bahçelerde mor salkımlar ve hanımelleri yetişir.
V. Bu sabah, bir gürültüyle yataklarımızdan fırladık.

Yukarıdaki numaralanmış cümlelerle ilgili olarak aşağıdakilerden hangisi söylenemez?

- A) I. cümlede, yüklem isimden türemiştir.
B) II. cümlede, isim-fiil kullanılmıştır.
C) III. cümlede, dönüşlülük zamiri kullanılmıştır.
D) IV. cümlede, bağlaç kullanılmıştır.
E) V. cümlede, yansımadan türemiş bir isim vardır.

31. Benim ve senin kitabını hiçbir yerde bulamadım.

Bu cümledeki anlatım bozukluğunun nedeni, aşağıdakilerden hangisidir?

- A) Gereksiz sözcük kullanılması
B) Açık bir cümle olmaması
C) Sözcüğün yanlış yerde kullanılması
D) Tamlama yanlışlığı
E) Mantık hatası

32. I. Şehrin uğultusundan usanmış ruhumuzun
II. Nadir duyabildiği taze bir heyecanla
III. Karıştım o gün bugün, zavallı çobanla
IV. Bingöl yaylalarının mavi dumanlarına
V. Gönلümü yayla yaptım Bingöl çobanlarına

Yukarıdaki dizelerle ilgili olarak aşağıda verilen bilgilerden hangisi yanlıştır?

- A) I. dizede, ünlü düşmesi vardır.
B) II. dizede, yumuşama vardır.
C) III. dizede, benzeşme vardır.
D) IV. dizede, ünlü aşınması vardır.
E) V. dizede, kaynaştırma harfi vardır.

33. Öğrenciler bu saatteki derste dalgın oldukları için anlatılanların hiçbirini anlamadıklarını belirterek öğretmenlerinden yeni baştan anlatmasını istediler.

Bu cümledeki anlatım bozukluğunun nedeni aşağıdakilerden hangisidir?

- A) Nesne eksikliği
B) Özne - yüklem uyumsuzluğu
C) Tamlama yanlışı
D) Çatı uyumsuzluğu
E) Yanlış ek kullanımı

34. Sessizce gidişini unutmadım senin
Benziyordu minicik gözlerin
Eşikte sütünü bekleyen kediye
Aç diye başı okşanırcasına

Bu dizelerde yer alan sözcüklerle ilgili olarak aşağıdakilerden hangisi söylenemez?

- A) "gidişini" sözcüğünde ünsüz yumuşaması ve kaynaştırma ünsüzü vardır.
B) "benziyordu" sözcüğünde ünlü daralması vardır.
C) "minicik" sözcüğü yapım eki alırken ünsüz düşmesine uğramıştır.
D) "eşikte" sözcüğünde ünsüz benzeşmesi vardır.
E) "diye" sözcüğünde ünlü daralması ve kaynaştırma ünsüzü vardır.

35. (I) O sırada aklıma bir şey geldi. (II) Hiç yanımdan ayırmadığım küçük video kameraya bir şeyler söylemeye razı olur muydu acaba? (III) Ondan bir anı kalmasını istediğimi söyledim. (IV) Memnuniyetle kabul edeceğini söylemesi üzerine hemen odaya gidip kameramı aldım. (V) İhtiyarın yatağının baş tarafını yükselttim, başını üç yastıkla destekledim ve kamerayla karşısına dikildim.

Yukarıdaki numaralandırılmış cümlelerle ilgili aşağıdakilerden hangisi söylenemez?

- A) Birinci cümlede, çekimli bir eylem vardır.
B) İkinci cümlede, hem sıfat fiil hem de zarf fiil kullanılmıştır.
C) Üçüncü cümledeki çekimli fiil, görülen geçmiş zamanın birinci kişisiyle çekimlenmiştir.
D) Dördüncü cümlede, üç fiilimsi vardır.
E) Beşinci cümlede, birden çok çekimli fiil vardır.

36. I. Kütüphanedeki kimi kitapların sayfaları yırtılmış.
II. Kuşların ötüşmeleri hiç eksik olmazdı pencere-mizden.
III. Kendimi bildim bileli babaannem bizimle yaşıyor.
IV. Bahçelerde mor salkımlar ve hanımelleri yetişir.
V. Bu sabah, bir gürültüyle yataklarımızdan fırladık.

Yukarıdaki numaralanmış cümlelerle ilgili olarak aşağıdakilerden hangisi söylenemez?

- A) I. cümlede, yüklem isimden türemiştir.
B) II. cümlede, isim-fiil kullanılmıştır.
C) III. cümlede, dönüşlülük zamiri kullanılmıştır.
D) IV. cümlede, bağlaç kullanılmıştır.
E) V. cümlede, yansımadan türemiş bir isim vardır.

37. I. Beni sevdiğini sanmıştım oysa ki her şey yalanmış.
 II. Uzmanlar, Ege'nin Kuzeyinde bu gece şiddetli bir yağış beklendiğini söylüyor.
 III. Her yıl 18 aralıkta Uludağ'a gider, orada bir hafta kalırlardı.
 IV. Onyediyi yaşındayken dünyanın tanıdığı büyük bir ressam olmuştu.
 V. İnsan ne kadar eğitilmiş olursa olsun, bilinçaltına hükmedemiyor.

Yukarıdaki numaralanmış cümlelerde aşağıdakilerin hangisi ile ilgili bir yanlışlık yoktur?

- A) ki'nin yazımı
 B) Birleşik sözcüklerin yazımı
 C) Sayıların yazımı
 D) Tarihlerin yazımı
 E) Yön adlarının yazımı

38. **Aşağıdaki cümlelerin hangisinde yazım yanlışlığı yoktur?**

- A) Suut Kemal Yetkin, "politika ve edebiyat" adlı yazısında, yeni öykücülerimize öğüt veriyor.
 B) Tdk, yeni bir yazım klavuzu hazırlayacakmış bir sonraki dönem.
 C) Bizi takip etmekten vazgeçtiğini günler sonra fark ettik.
 D) Dünya'ya yeniden gelsem yine bu mesleği seçerdim, dedi.
 E) 13.35'de kalkması gereken uçak bir saat rötar yaptı.

39. Ankara'nın mimarisiyle ünlü ilçesi Ayaş'ta bir sokak () Badanası solmuş () sıvaları yer yer dökülmüş () Pencere pervazları da doğaya direniyor () bir bakıma evin sahibi yaşlı kadını andırıyor ()

Yukarıdaki parçada boş bırakılan yerlere sırasıyla hangi noktalama işaretleri getirilmelidir?

- A) (...) (;) (.) (.) (...)
 B) (.) (.) (;) (.) (.)
 C) (.) (,) (.) (;) (.)
 D) (...) (,) (.) (.) (.)
 E) (.) (,) (...) (;) (.)

40. I. Beni sevdiğini sanmıştım oysa ki her şey yalanmış.
 II. Uzmanlar, Ege'nin Kuzeyinde bu gece şiddetli bir yağış beklendiğini söylüyor.
 III. Her yıl 18 aralıkta Uludağ'a gider, orada bir hafta kalırlardı.
 IV. Onyediyi yaşındayken dünyanın tanıdığı büyük bir ressam olmuştu.
 V. İnsan ne kadar eğitilmiş olursa olsun, bilinçaltına hükmedemiyor.

Yukarıdaki numaralanmış cümlelerde aşağıdakilerin hangisi ile ilgili bir yanlışlık yoktur?

- A) ki'nin yazımı
 B) Birleşik sözcüklerin yazımı
 C) Sayıların yazımı
 D) Tarihlerin yazımı
 E) Yön adlarının yazımı

1. Bu testte 25 soru vardır.

2. Cevaplarınızı, cevap kâğıdının Sosyal Bilimler Testi için ayrılan kısmına işaretleyiniz.

1. TBMM Hükûmeti ile Sovyet Rusya arasında yapılan Moskova Antlaşması'nda, "Milletlerin kendi geleceğine serbestçe karar verebilmesi" ilkesi yer almıştır.

Buna göre, aşağıdakilerden hangisine ulaşılabılır?

- A) TBMM Hükûmeti'nin Misak-ı Milli'den ödün verdiğine
 B) İki hükûmetin siyasal alanda birlikte hareket edeceğine
 C) Sovyet Rusya ve TBMM Hükûmeti'nin birbirlerinin bağımsızlığına saygı duyduğuna
 D) Sovyet Rusya'nın İtilaf Devletleri ile görüş ayrılığı içinde olduğuna
 E) İtilaf Devletlerinin TBMM Hükûmeti'nden çekindiğine

2. – Mezopotamya'da ilk şehir devletlerini kurmuşlardır.
 – Ziggurat adı verilen tapınakları inşa etmişlerdir.
 – Sulama amaçlı kanallar yapmışlardır.
 – Gılgamış, Tufan ve Yaratılış destanlarını meydana getirmişlerdir.

Yukarıda bazı özellikleri verilen Sümerlerle ilgili olarak aşağıdaki yargılardan hangisine ulaşamaz?

- A) Ölümünden sonraki yaşama inanmışlardır.
 B) Mezopotamya'da siyasi birliği sağlayamamışlardır.
 C) Tarımı geliştirmeye yönelik çalışmalarda bulunmuşlardır.
 D) Dini inançlarını yansıtan mimari eserler yapmışlardır.
 E) Sözlü edebiyatta gelişme göstermişlerdir.

3. "Abbasiler, Emevilerin İslamiyet'le bağdaşmayan yanlış uygulamalarını terk etmişlerdir." **yargısını Abbasiler döneminde görülen,**

- I. Arap olmayan Müslümanlardan cizye vergisi alınması uygulamasına son verilmesi
 II. Mevali anlayışının yerine ümmet toplumunun ön plana çıkarılması
 III. Devlet görevlisi olmak için Arap olma şartının sonlandırılması

durumlarından hangilerinin doğruladığı söylenebilir?

- A) Yalnız I B) Yalnız II C) I ve II
 D) II ve III E) I, II ve III

4. Beylikten Devlete geçiş döneminde yaşanan bazı olaylar şunlardır.
- Rumeli'den alınan yerlere önemli miktarda Türk nüfusu yerleştirilmiştir.
 - Orhan Bey döneminde Karesioğulları Beyliği alınmıştır.
 - Kosova ve Niğbolu savaşları ile Haçlılar yenilgiye uğratılmıştır.
 - Halife tarafından Yıldırım Bayezid'e "Sultan-ı İklım-i Rum" unvanı verilmiştir.

Bu bilgilere göre Osmanlı Devleti ile ilgili aşağıdaki çıkarımlardan hangisi yapılamaz?

- A) İskan siyaseti ile fetihleri kalıcı hale getirmeye çalışmıştır.
- B) Anadolu Türk siyasi birliğini sağlamaya yönelik çalışmalarda bulunmuştur.
- C) Genişleme siyasetinde gaza ve cihad anlayışı dışına çıkmamıştır.
- D) İslam dünyasında prestiji artmıştır.
- E) Bazı Hıristiyan devletler için tehdit unsuru olarak görülmüştür.

5. Büyük Selçuklu Devleti'nde hukukun kaynağı Şer'i ve Örf'i olmak üzere iki temele dayanmıştır. Şer'i hukuk temelini İslam hukukundan alırken, Örf'i hukuk ise devlet kurumlarının çalışmasını düzenleyen ve kaynağını eski Türk geleneğinden alan hukuk kurallarından almıştır. Sultanlar bu hukuk kurallarını uygulamakla birlikte yüksek mahkeme özelliğine sahip olan Divanı Mezalım'in de başkanlığını yapmışlardır.

Buna göre Büyük Selçuklu Devleti'nin hukuk yapısı ile ilgili olarak, aşağıdakilerden hangisine ulaşamaz?

- A) Hukuk birliği bulunmamaktadır.
- B) Hukuk laik esaslara dayalı değildir.
- C) Töre kuralları varlığını sürdürmüştür.
- D) Selçuklu Sultanları hukuk alanında en üst karar yetkisine sahip olmuştur.
- E) Teokratik esaslar hukuk alanında belirleyici olmamıştır.

6.

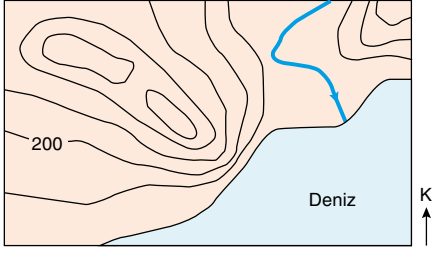

Yukarıda bir bölgeye ait topoğrafya haritası verilmiştir.

Bu haritaya bakılarak aşağıdakilerden hangisine ulaşamaz?

- A) En yüksek eş yükselti eğrisi değeri 500 metredir.
- B) Kıyı bölgesinde eğimin fazla olduğu alanlar bulunur.
- C) Akarsu vadisinin yükseltisi 0 -100 metre arasındadır.
- D) İzohipsler arası yükselti farkı 100 metredir.
- E) Bölgede halıç, boyun ve kapalı çukur yer almaktadır.

7. Bir gözlemci gittiği bir bölgede yıllık sıcaklık farkının az, yıllık yağış miktarının fazla ve yağış rejiminin düzenli olduğunu, yıllık sıcaklık ortalamasının $25^{\circ}C$ üzerinde olduğunu gözlemlemiştir.

Buna göre gözlemcinin gittiği bölge ile ilgili aşağıdakilerden hangisine ulaşamaz?

- A) Bitki örtüsünün geniş yapraklı ormanlar olduğuna
- B) Kimyasal ayrışmanın fazla olduğuna
- C) Nem miktarının fazla olduğuna
- D) Topraklarda biriken tuz ve kireç oranının az olduğuna
- E) Kerpiç meskenlerinin yaygın olduğuna

8. **Aşağıdakilerden hangisi, doğanın insan faaliyetleri üzerindeki etkileri arasında sayılamaz?**

- A) Verimli delta ovalarında çeşitli tarım ürünleri üretilmesi
- B) Denizlerin doldurularak, buraların yerleşmeye uygun hale getirilmesi
- C) Yağışlı bölgelerde yaşayan insanların, evlerini genellikle ahşaptan yapmaları
- D) Düz bölgelerde yerleşmelerin birbirine yakın toplu olması
- E) Alçak enlemlerde yaşayan insanların yerleşmek için daha çok 1000 metrenin üzerindeki yükseltileri tercih etmesi

9. Bir bölgede yağışın yıl içindeki dağılışı yağış rejimi olarak ifade edilmektedir. Yağış rejimi dünyanın her yerinde düzenli değildir.

Buna göre;

- I. Muson iklimi,
- II. Ilıman okyanusal iklim,
- III. Savan iklimi,
- IV. Ekvatorial iklim

verilen iklim tiplerinden hangilerinin yağış rejimleri düzenlidir?

- A) I ve II
- B) I ve III
- C) II ve III
- D) II ve IV
- E) III ve IV

10.

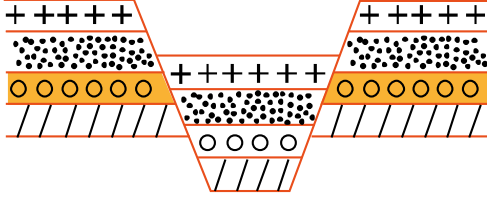

Yukarıdaki oluşumun yaygın olduğu bir bölge ile ilgili olarak aşağıdakilerden hangisi söylenebilir?

- A) Genç oluşumlu araziler yaygındır.
- B) Fay hatları bulunur.
- C) Horst ve grabenler bulunur.
- D) Tektonik deprem riski fazladır.
- E) Taş kömürü yatakları yaygın olarak bulunur.

11. Bilimsel bilgi, insan zihninden bağımsız bir dış dünyanın, fiziksel gerçekliğin bilgisidir. Bilimi meydana getiren önermeler öbeği, doğrudan ya da dolaylı olarak, gözlem konusu olan olayları ve olaylar arasındaki ilişkileri ifade eder.

Bu parçada bilimin hangi özelliğinden söz edilmektedir?

- A) Olgusal olma
- B) Seçici olma
- C) Mantıksal olma
- D) Evrensel olma
- E) Genelleyici olma

12. Akıl ve tecrübe birleşince düşünce; düşünce ve yöntem birleşince de bilgi ortaya çıkar. Bilginin meydana gelmesi için hem dış dünyadan gelen verilere hem de bunları şekillendirip değerlendirecek bir akla ihtiyaç vardır. Bilgi, içi deneyle doldurulmuş kavramları, belli ilkelerle birleştiren önermelerden oluşur. Buna göre, bir bilginin incelenmesi önermelerin incelenmesidir. Önermeleri incelemek ise, duyusal verilere yasalarını dikte eden usu incelemek demektir.

Bu parçada savunulan yaklaşım aşağıdakilerden hangisidir?

- A) Rasyonalizm
- B) Analitik felsefe
- C) Kritisizm
- D) Fenomenoloji
- E) Entüsyonizm

13. Felsefede irdelenen, “Yaşamın amacı nedir?”, “Neden yaşıyoruz?” gibi soruların kesin bir yanıtı yoktur. Filozofların yaptığı, insana sunulan ve onu diğer varlıklardan ayıran düşünme yeteneğini tüm olanaklarıyla kullanmaktır. Aynı biçimde kendi yaşamına değer katmak isteyen her birey de felsefi düşünme ve felsefi sistemler aracılığıyla düşüncelerinin sınırlarını zorlayarak, kendi değerine ve yaşama amacının nedenlerine ilişkin bilgiye ulaşabilir.

Bu parçaya göre felsefenin insan yaşamına sağladığı katkı aşağıdakilerden hangisidir?

- A) Bireysel varoluşu anlamlı kılama
- B) Yaşamın basit bir yapı olarak algılanmasını sağlama
- C) İnsanı sonluluk duygusunun yarattığı kaygıdan kurtarma
- D) Objektif bilgiler sunarak bireye daha derinlikli amaçlar belirleme
- E) Bireysel özgürlükleri artıracak siyasi düzen önerileri sunma

14. Bir felsefe sorusu cevapsız kalsa bile, konunun sorgulanması bakımından bir kazanım elde edilmiştir. Çünkü her felsefi soru, zihinde yeni bir boyut açar, insan yeni bir yöne bakmaya başlar. Her soru dizisi düşüncemize yeni pencereler sunar, başka sorularla ulaşacağımız kaynaklara ulaştırır. Salt soru olarak bile zihinsel açıklığı doyurucu bir nitelik taşır.

Buna göre, aşağıdakilerden hangisi felsefi soruların özelliğidir?

- A) Pratik yaşamda kullanılabilir olma
- B) Günlük yaşamı kolaylaştırma
- C) Toplumsal bilincin oluşumunu hızlandırma
- D) Zihinlerde ortak bir doğruluk değeri oluşturma
- E) Bireysel bakış açısını zenginleştirme

15. Dünya, çoğu insana alışkanlıkların ve ön kabullerin etkisiyle şaşırtıcı gelmez. Her şeyi olduğu gibi kabul etme bir sorun gibi görünmez ancak filozof için durum böyle değildir. Filozof, her şeyi ilk defa görüyormuş gibi ona şaşırabilen insandır. Felsefe, bu sayede sıradan düşüncelerden ayrılır.

Bu parçada felsefi düşüncenin hangi özelliği vurgulanmaktadır?

- A) Hayret etme
- B) Evrensel olma
- C) Şüpheli olma
- D) Eleştirel olma
- E) Rasyonel olma

16. Yeni dini hareketler, kişisel gelişimi veya toplumsal dönüşümü amaçlayan dini hareketlerdir. Bu hareketlerin hedef kitlesi çoğunlukla gençlerdir. Yeni dini hareketler, toplumdaki yaygın din anlayışına karşı çıkarlar. Karizmatik ve otoriter bir lidere itaat etmek zorundadırlar. Alternatif bir hayat tarzını öngördüklerinden çıkış yolu arayan insanlara toplumun kurtulacağı ve geleceğin daha iyi olacağı konusunda ümit verirler. Üyeleri arasında gizli ve örgütlü bir sistem vardır. Yeni dini hareketler, Batı Avrupa, Uzak Doğu ve özellikle Kuzey Amerika toplumlarında ortaya çıkmıştır. Bu hareketler dünyanın farklı ülkelerinden göç alan, çeşitli kültürlerin bir arada bulunduğu toplumlarda hızla yayılmıştır.

Bu parçadan hareketle yeni dini hareketlerle ilgili aşağıdakilerden hangisine ulaşılamaz?

- A) Farklı ülke ve kültürlerde yayılmaktadır.
- B) Toplumu değiştirmeye yönelik hareketlerdir.
- C) Mensupları arasında gizli hiyerarşik bir sistem vardır.
- D) Dışarıdan üye kabul etmeyen oluşumlardır.
- E) Özellikle gençleri ve arayışta olan insanları hedef alır.

17. Aşağıdakilerden hangisi fiili sünnet çeşidine örnektir?

- A) "Resulullah su içtiği zaman üç nefeste içerdi ve şöyle derdi: Bu daha salim (zararsız) ve afiyetlidir." (Müslim)
- B) "Edepsizlik ve çirkin söz, içinde bulunduğu şeyi çirkinleştirir. Haya ise güzelleştirir." (Tirmizi)
- C) "Müslüman'ın bir sıkıntısını giderenin Allah da kıyamet günündeki sıkıntılarından birini giderir." (Buhari)
- D) "Kim bir oruçluyu iftar ettirirse, oruçlu kadar sevap kazanır. Oruçlunun sevabından da hiçbir şey eksilmez." (Tirmizi)
- E) "Bir iyiliğe öncülük eden kimseye o iyiliği yapmanın ecri kadar sevap vardır." (Müslim)

- 18.** "Kuşkusuz, göklerin ve yerin yaratılışında, gece ve gündüzün değişmesinde, insanlara fayda veren yüklerle denizde seyreden gemilerde, Allah'ın gökten indirerek onunla ölü haldeki toprağa can verdiği ve orada her çeşit canlının yetişmesini sağladığı yağmurda, rüzgarları ve gökle yer arasında emre hazır bekleyen bulutları evirip çevirip yönlendirmesinde aklını işleten bir topluluk için elbette nice deliller vardır." (Bakara suresi 164. ayet.)

Bu ayette insana yönelik aşağıdaki kavramlardan hangisine vurgu yapılmıştır?

- A) Tevekkül
- B) Sabır
- C) Muhakeme
- D) İhsan
- E) İhlas

- 19.** Kâinata hiçbir varlık insanın rakibi ve düşmanı değildir. Bu sebeple gereksiz yere onlara zarar vermek ve onların nesillerini yok etmek dolaylı olarak insanın kendisine zarar vermesi anlamına gelmektedir. Allah (c.c.) evreni belli bir düzen ve ahenk içerisinde yaratmıştır. Bu düzen ve ahengin korunması konusunda insanoğlu uyarılmıştır. Aksi takdirde sadece buna sebebiyet verenler değil tüm insanlığı tehlikeye atan sonuçlar ortaya çıkacaktır.

Parçada asıl anlatılmak istenen aşağıdakilerden hangisidir?

- A) İnsanların ekolojik dengeyi koruması.
- B) Gereksiz yere savaş yapılmaması.
- C) Doğayı sadece insanın koruyabileceği.
- D) Allah'ın (c.c.) yarattığı düzene karşı çıkılmaması.
- E) Yaratılıştaki güzelliğin insanlar tarafından görülmesi.

20. “Geceleyin uyumanız ve gündüz de O’nun lütfundan istemeniz O’nun (varlığının ve kudretinin) delillerindedir. Şüphesiz bunda işiten bir toplum için ibretler vardır.” (Rûm suresi, 23. ayet.) ayetinde belirtildiği üzere insanın günlük yaşantısının iki temel görünümünden biri çalışmak diğeri dinlenmektir. Dinlenmenin en güzel şeklini uyumak oluşturur; çalışmanın da en değerli biçimi, Allah’ın kendisine lütfedeceği nasibi aramak için gayret sarf etmektir. Ayette uyumanın, çalışmadan önce zikredilmesi de bunun önemine yapılmış bir vurgu sayılabilir. Zira çalışabilmek için istirahat gereklidir ve vücudun tabii ihtiyacıdır.

Parçaya göre aşağıdakilerden hangisi yanlıştır?

- A) İnsan, Yüce Allah’ın lütfundan istemek için çalışmalıdır.
- B) İnsanın dinlenmeden çalışması kendi için daha hayırlıdır.
- C) İnsanın dinlenmesinde uykunun çok önemli bir yeri vardır.
- D) Allah’ın (c.c.) gece ve gündüzü yaratmasında ibretler vardır.
- E) Çalışmak ve yorulduğunda dinlenmek insan için zorunludur.

21. Popper’a göre bir kuramın bilimselliği, onun “doğrulanabilme” özelliğinde değil, geçersiz kılınabilme veya çürütülebilme imkânında aranmalıdır. Popper’a göre bir kurama dogmatik bir şekilde bağlanmak ve tümevarımla elde edilen önermeleri genellemek, doğrulanabilirlik ölçütünün temel hatasıdır. Bir kuramın doğruluğunu ortaya koyan önermeler bulmak kolaydır. Oysa zor ve önemli olan, bir kuramın iddialarının hangi koşulda çürütüleceğini bulmaktır.

Bu parçaya göre bilimselliğin temel ölçütü aşağıdakilerden hangisidir?

- A) Önermenin bilimsel otoritelerce onaylanması
- B) Hipotezlerin deneyle doğrulanması
- C) Tek tek gözlemlerden genellemelere ulaşılabilmesi
- D) Önermenin hangi koşullarda yanlılanacağını belirlenmiş olması
- E) Tüm bilgilerin tek bir bilim altında toplanabilmesi

22. Filozof, bilgeliği arayan ve ona ulaşmak isteyen kişidir. Hayatın anlamını bulmaya çalışır, ulaştığı bilgileri yetersiz bulur ve sürekli arayış içerisinde olur. Bu arayışında kendisine sunulan tüm bilgilere eleştirel yaklaşır. İnsan yaşamını ilgilendiren her şey hakkında akıl yürütüp, bunları felsefi bir problem haline getirir. Hatta apaçık ve doğru olduğunu düşündüğümüz bilgilere bile eleştirel yaklaşır, bunlar üzerine akla dayalı düşünsel sistemler üretir.

Bu parçaya göre, filozof için aşağıdakilerden hangisi söylenemez?

- A) Hakikate ulaşma amacındadır.
B) Varoluşu anlamlandırmayı amaçlar.
C) Mevcut bilgilere irdeleyici yaklaşır.
D) Aklı, kesin doğrulara ulaşmanın aracı olarak görür.
E) Kendi içinde tutarlı bilgiler üretir.

23. Parmaklarımın arasında tuttuğum taşı bırakıyorum; taş düşüyor, aynı şekilde bir metal parçasını ve bir ağaç parçasını bırakıyorum, düşüyorlar; suyla dolu bir tası boşaltıyorum, sıvı akıyor. Havada bir kurşun parçası ve bir mantar topu eşit olmayan hızlarla düşüyorlar; boşlukta ise aynı hızla düşüyorlar. Kutupta, ekvator, kutup ve ekvator arasında, düşen cisimlerin çizgisi, dingin suların yüzeyine diktir ve bu çizgi uzatılırsa dünyanın merkezine rastlar. Serbestçe düşen bir cisim, birbirini izleyen eşit zamanlarda üç kez, dokuz kat daha büyük uzamları kat eder. İşte tüm bu tekil gözlemlere dayanarak şu yasaya ulaşıyor: Tüm cisimler, düşüşün başlangıcından itibaren geçen zamanla orantılı olarak artan hızlarla dünyanın merkezine doğru düşerler.

Bu parça aşağıdakilerden hangisine örnektir?

- A) Tümdengelim türü çıkarıma
B) Hipotez oluşturmaya
C) Tümevarım türü çıkarıma
D) Yanlışlanabilirlik ilkesine
E) Paradigmaların çürütülebileceğine

24. Bir filozof için bir bilginin gerekçelendirilmesi çok önemlidir. Felsefi düşünceyi sıradan bir düşünceden başka bir yolla ayırmamız mümkün değildir. Birkaç karmaşık, derinlikli cümle kuran kişilerin kendilerini filozof saymaması için felsefi bir söylemin tüm ussal olanaklarla irdelenip geçerli nedenlerle güçlenmesi gereklidir.

Bu parçada aşağıdakilerden hangisinin önemi vurgulanmaktadır?

- A) Felsefi temellendirmenin
- B) Felsefenin yaşamdaki öneminin
- C) Felsefenin gündelik bilgidен farkının
- D) Felsefenin pratik değerinin
- E) Felsefenin göreceli yapısının

25. Herakleitos, filozofların doğada değişmezlik ve kalıcılık aradıkları için yanılmış olduklarını söyler. Ona göre doğada var olan, yaşayan her şey bir başka şeyin ölümünden ya da yıkımından dolayı vardır. Doğada tam bir savaş, mücadele ve çekişme söz konusudur. Uyumlu bir evren ideali, yanlıştır. Bu nedenle Herakleitos, "Savaş her şeyin babasıdır." ve "Çekişme adalettir." der.

Bu parça, aşağıdaki hangi görüşe ilişkindir?

- A) Varlığı oluş olarak kabul etme
- B) Varlığı madde olarak kabul etme
- C) Varlığı fenomen olarak kabul etme
- D) Varlığı idea olarak kabul etme
- E) Varlığı hem idea hem de madde olarak kabul etme

1. Bu testte Matematik alanına ait toplam 40 soru vardır.
2. Cevaplarınızı, cevap kâğıdının Temel Matematik Testi için ayrılan kısmına işaretleyiniz.

1.



Şekildeki sayı doğrusunda $[0, 1]$ aralığı üç pembe noktayla dört eş parçaya, $[2, 3]$ aralığı ise iki mavi noktayla üç eş parçaya ayrılmıştır.

Buna göre, birbirine en yakın olan pembe ve mavi noktalar arasındaki uzaklık kaç birimdir?

- A) $\frac{5}{3}$ B) $\frac{7}{6}$ C) $\frac{11}{6}$
 D) $\frac{17}{12}$ E) $\frac{19}{12}$

2.

Bir kulenin içindeki asansörün belirli bir anda alt kısmının yerden yüksekliği $\sqrt{432}$ metre, üst kısmının kulenin tepesine olan uzaklığı ise $\sqrt{48}$ metredir.

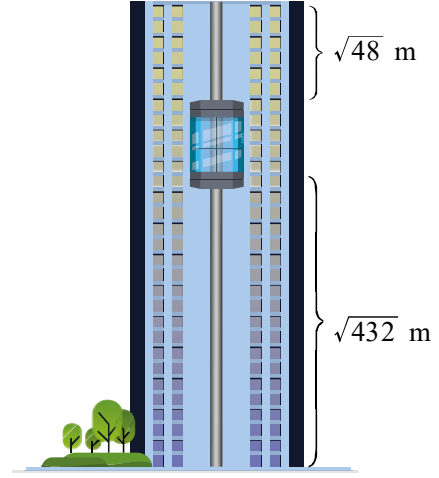

Bu asansör $\sqrt{3}$ metre aşağı indiğinde asansörün üst kısmının kulenin tepesine olan uzaklığının alt kısmının yerden yüksekliğine oranı kaçtır?

- A) $\frac{3}{8}$ B) $\frac{4}{9}$ C) $\frac{3}{10}$
 D) $\frac{5}{11}$ E) $\frac{7}{12}$

3. Aşağıda, her bir küçük karenin içinde birbirinden farklı birer doğal sayı olan bir sihirli kare verilmiştir.

		5
2		
7		3

Bu sihirli karenin her satırında, her sütununda ve her köşegeninde bulunan sayıların toplamı A'dır.

Buna göre, A sayısı kaçtır?

- A) 15 B) 16 C) 17 D) 18 E) 19

4. A, B, C, D sıfırdan ve birbirinden farklı rakamlar olmak üzere, \overline{ABCD} gösteriminin değeri aşağıdaki gibi tanımlanıyor.

- $D < A$ ise bu dört rakamın küçükten büyüğe doğru sıralanmasıyla elde edilen dört basamaklı sayıya eşittir.
- $A < D$ ise bu dört rakamın büyükten küçüğe doğru sıralanmasıyla elde edilen dört basamaklı sayıya eşittir.

Örnekler:

$$\overline{4793} = 3479$$

$$\overline{5168} = 8651$$

Buna göre,

$$\overline{K75L} - \overline{1M23} = 2333$$

eşitliğini sağlayan K, L ve M rakamlarının toplamı kaçtır?

- A) 14 B) 15 C) 16 D) 17 E) 18

- 5.

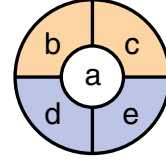

Her bölmesine birer tam sayı yazılarak oluşturulan şekildeki sembolün değeri $a^{b-c} \cdot a^{d-e}$ çarpımına eşittir.

Örnek:

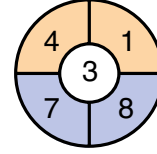

$$= 3^{4-1} \cdot 3^{7-8} = 3^3 \cdot 3^{-1} = 9$$

Buna göre,

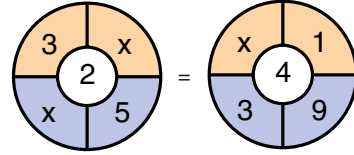

eşitliğini sağlayan x sayısı kaçtır?

- A) 4 B) 5 C) 6 D) 7 E) 8

6. Bir atletizm turnuvasında gülle atmada ilk üçe giren sporcuların kaydedilen atış uzaklıkları aşağıda verilmiştir.

1. sporcu: 14,25 m
2. sporcu: 14,10 m
3. sporcu: 13,92 m

Buna göre, sporcuların bu atış uzaklıklarını belirten her bir sayı için aşağıdaki eşitsizliklerden hangisi sağlanır? (a: atış uzaklığı)

- A) $|a-14,08| \leq 0,17$
- B) $|a-14,08| \leq 0,15$
- C) $|a-14,08| \leq 0,13$
- D) $|a-14,10| \leq 0,15$
- E) $|a-14,10| \leq 0,11$

7. Pınar'ın dolabında kırmızı ve sarı boncukların bulunduğu iki çekmece vardır. Bu boncukların sayılarıyla ilgili aşağıdakiler bilinmektedir.

- Birinci çekmecedeki boncukların beşte ikisi, ikinci çekmecedeki boncukların ise dörtte üçü kırmızıdır.
- İkinci çekmecedeki sarı boncukların sayısı, birinci çekmecedeki kırmızı boncukların sayısından 16 fazladır.
- İki çekmecedeki kırmızı boncukların sayıları toplamı, sarı boncukların sayıları toplamından 71 fazladır.

Buna göre, ikinci çekmeceye kaç tane kırmızı boncuk vardır?

- A) 105 B) 112 C) 118 D) 120 E) 126

8. a ve b birer pozitif tam sayı olmak üzere,

$$a^2 + 3a + a \cdot b$$

ifadesinin bir çift sayıya eşit olduğu biliniyor.

Buna göre,

- I. a tek sayıysa b çift sayıdır.
- II. b tek sayıysa a çift sayıdır.
- III. b çift sayıysa a tek sayıdır.

ifadelerinden hangileri her zaman doğrudur?

- A) Yalnız I B) Yalnız III C) I ve II
D) I ve III E) II ve III

9. Doğa; birer tane elma, kivi, limon ve muz alıp bunlarla eşit kollu terazide denge sağlamaya çalışıyor.

- Önce elma ve kivi terazinin karşılıklı kefelerine koyuyor. Kivinin bulunduğu kefe yükseliyor.
- Elmanın yanına limonu, kiviyanın yanına da muzunu koyuyor. Bu durumda elma ve limonun bulunduğu kefe yükseliyor.
- Kivi ve limonu birbiriyle yer değiştiriyor ve böylece terazi dengeye geliyor.

Buna göre, Doğa'nın aldığı kivi, limon ve muzun ağırlıkları arasındaki sıralama aşağıdakilerden hangisidir?

- A) kivi < limon < muz
- B) kivi < muz < limon
- C) limon < kivi < muz
- D) limon < muz < kivi
- E) muz < kivi < limon

10. Bir kırtasyede sarı, mavi ve kırmızı renklerde kareli, çizgili ve çizgisiz olmak üzere toplam dokuz çeşit defter satılmaktadır.

Ali'nin bu kırtasyeden farklı renk ve desenlerde aldığı üç defterle ilgili;

p: "Kareli defter kırmızı renkte değildir."

q: "Çizgisiz defter sarı renkte değildir."

önergeleri veriliyor.

$(p \wedge q) \equiv 1$ olduğuna göre; Ali'nin aldığı kareli, çizgili ve çizgisiz defterlerin renkleri sırasıyla aşağıdakilerden hangisidir?

- A) Sarı – Kırmızı – Mavi
 B) Sarı – Mavi – Kırmızı
 C) Mavi – Sarı – Kırmızı
 D) Mavi – Kırmızı – Sarı
 E) Kırmızı – Mavi – Sarı

11. İki basamaklı bir AB doğal sayısının c sayısı ile çarpımı 245'tir. Aynı AB doğal sayısının onlar basamağındaki rakam 2 artırılarak ve birler basamağındaki rakam 1 azaltılarak elde edilen sayı ile c sayısının çarpımı ise 378'dir.

Buna göre, A + B toplamı kaçtır?

- A) 8 B) 9 C) 10 D) 11 E) 12

12. Üç farklı asal sayının çarpımına 1 eklenerek elde edilen tek doğal sayılar "adayasal sayı" olarak adlandırılıyor.

Örneğin $2 \cdot 5 \cdot 13 + 1 = 131$ sayısı adayasal sayıdır.

Buna göre, iki basamaklı kaç tane adayasal sayı vardır?

- A) 5 B) 6 C) 7 D) 8 E) 9

13. Pilates veya yoga yapanların bulunduğu bir spor salonunda;

- Pilates yapanların kümesi P,
- Yoga yapanların kümesi Y,
- Kadınların kümesi K

harfiyle temsil edilmektedir.

Buna göre, $K \setminus (P \cap Y)$ kümesi aşağıdakilerden hangisini ifade etmektedir?

- A) Yalnızca pilates yapan kadınlar
 B) Yoga ve pilates yapan erkekler
 C) Yalnızca yoga ya da yalnızca pilates yapan kadınlar
 D) Yalnızca yoga ya da yalnızca pilates yapan erkekler
 E) Yalnızca yoga yapan kadınlar ya da pilates yapan erkekler

14. Bir yabancı dil kursuna yazılan kadın kursiyerlerin sayısı, erkek kursiyerlerin sayısından fazladır. Bir süre sonra kurstan eşit sayıda kadın ve erkek kursiyer ayrılıyor.

Başlangıçtaki duruma göre,

- I. Kadın kursiyerlerin sayısının tüm kursiyerlerin sayısına oranı artar.
- II. Erkek kursiyerlerin sayısının tüm kursiyerlerin sayısına oranı değişmez.
- III. Erkek kursiyerlerin sayısının kadın kursiyerlerin sayısına oranı azalır.

İfadelerinden hangileri doğrudur?

- A) Yalnız I B) Yalnız III C) I ve II
D) I ve III E) II ve III

15. *Bir veri grubundaki veriler küçükten büyüğe doğru sıralandığında grupta tek sayıda veri varsa ortadaki veri, çift sayıda veri varsa ortadaki iki verinin aritmetik ortalaması bu veri grubunun medyanıdır.*

Bir yüzme yarışmasına 18 yaş ve altındaki sporcular katılmıştır. Aşağıdaki tabloda yarışmaya katılan sporcuların yaşlarına ait veriler gösterilmiştir.

Sporcuların yaşı	Sporcuların sayısı
12 ve altı	10
13 ve üzeri	36
14 ve üzeri	30
15 ve üzeri	23
16 ve üzeri	15

Buna göre, yarışmaya katılan sporcuların yaşlarına ait veri grubunun medyanı kaçtır?

- A) 14 B) 14,5 C) 15 D) 15,5 E) 16

16. Pozitif tam sayılar kümesi üzerinde tanımlı bir f fonksiyonu her x pozitif tam sayısı için

$$f(x+1) = x \cdot f(x)$$

eşitliğini sağlıyor.

Buna göre,

$$\frac{f(7)-f(6)}{f(5)}$$

ifadesinin değeri kaçtır?

- A) 25 B) 28 C) 30 D) 32 E) 35

17. Can, 12 tane küpün her birinin her bir yüzüne isminin harflerinden rastgele birini yazıyor. Yazdığı harfleri saydığı anda C, A ve N harflerinin sayılarının sırasıyla 2, 3 ve 4 ile orantılı olduğunu görüyor.

Buna göre Can, C harfini küplerin kaç yüzüne yazmıştır?

- A) 10 B) 12 C) 14 D) 16 E) 18

18. Bir torbada bulunan yetmiş adet top, 1'den 70'e kadar olan doğal sayılarla numaralanmıştır.

Aslı ve Barış bu torbadan aynı anda birer top çekiyor ve çektikleri topların numaraları toplamının üç basamaklı bir sayı olduğu biliniyor.

Aslı'nın çektiği topun numarası a ve Barış'ın çektiği topun numarası b olmak üzere, kaç farklı (a,b) sıralı ikilisi yazılabilir?

- A) 840 B) 850 C) 860 D) 870 E) 880

19. 1'den 20'ye kadar olan doğal sayılar bir çember üzerine art arda gelecek biçimde şekildeki gibi yazılıyor.

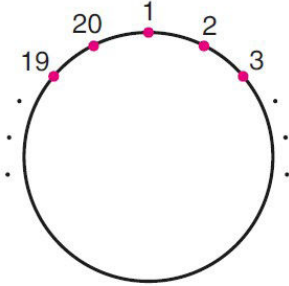

Bu çember üzerinde art arda gelen 4 doğal sayının toplamına "sıralı dördütlü toplam" adı veriliyor.

Örneğin çember üzerinde art arda gelen 19, 20, 1 ve 2 sayılarının toplamı olan 42 bir sıralı dördütlü toplamdır.

Buna göre,

- I. En küçük sıralı dördütlü toplam 10'dur.
- II. 34 bir sıralı dördütlü toplamdır.
- III. Her sıralı dördütlü toplam bir çift sayıdır.

İfadelerinden hangileri doğrudur?

- A) Yalnız I B) I ve II C) I ve III
D) II ve III E) I, II ve III

20. Bir tarlada yetiştirilen domatesler %90 oranında su içermektedir. Bu tarladan toplanan domateslerin tümü kurumaya bırakılıp bir süre bekleniyor. Bu süre sonunda su oranı %10 olan 30 kg domates elde ediliyor.

Buna göre, tarladan kaç kg domates toplanmıştır?

- A) 270 B) 300 C) 330 D) 360 E) 390

21. İki hatalı teraziden birincisi bir ağırlığı %2 fazla, ikincisi %10 eksik tartmaktadır. 100 kg ağırlığındaki bir ürün iki parçaya ayrıldıktan sonra, ağır olan parça birinci terazi ile hafif olan parça ikinci terazi ile ölçülmüştür.

Toplam ağırlık 100,8 kg olduğuna göre, ağır parçanın gerçek ağırlığı kaç kg'dır?

- A) 73 B) 80 C) 87 D) 90 E) 95

22. Aşağıdaki dairesel grafiklerde, bir ülkede 2010 ve 2014 yıllarındaki çalışan nüfusun sektörlere göre dağılımı verilmiştir.

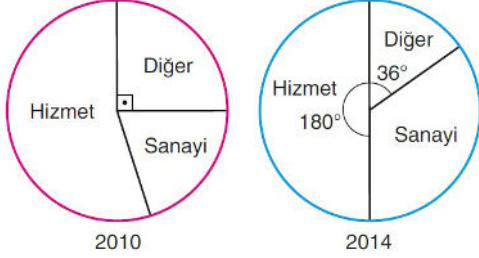

Bu ülkede 2014 yılındaki çalışan nüfus, 2010 yılındaki çalışan nüfustan %10 daha fazla olup bu iki yılda hizmet sektöründe çalışan kişi sayıları eşittir.

Buna göre, 2014 yılında sanayi sektöründe çalışanların sayısı 2010 yılına göre yüzde kaç artmıştır?

- A) 80 B) 90 C) 100 D) 110 E) 120

23. Bir kantine konulmuş otomatta, madenî paraların atılabildiği A ve B bölümleri vardır. A bölümüne atılan her madenî para için 2 kez bip sesi, B bölümüne atılan her madenî para için ise 3 kez bip sesi duyulmaktadır. Madenî paralar yanlışlıkla kâğıt para bölümüne atılırsa bip sesi duyulmamaktadır.

Hakan, elindeki 12 madenî parayı bu otomata birer birer atmış ve 25 kez bip sesi duymuştur.

Buna göre Hakan, en fazla kaç madenî parasını yanlışlıkla kâğıt para bölümüne atmış olabilir?

- A) 1 B) 2 C) 3 D) 4 E) 5

24. A, B, C ve D birer rakam olmak üzere, 1900-2000 yılları arasında doğmuş olan Aydın'ın ABCD yılındaki yaşı, doğum yılının son iki hanesine eşittir. ABCD yılından 12 yıl sonra da Belgin'in yaşı, doğum yılının son iki hanesine eşit oluyor.

ABCD yılında Aydın ve Belgin'in yaşları toplamı 112 olduğuna göre, A + B + C + D toplamı kaçtır?

- A) 8 B) 9 C) 10 D) 11 E) 12

25. Bir elektrik dağıtım şirketi; abonelerinden ilk 100 birim elektriğin her birimi için belli bir ücret, 100 birimden sonraki her birimi için de öncekinden farklı yine belli bir ücret talep etmektedir. Bu şirketin bir abonesi 140 birim elektrik kullanarak 90 TL, bir başka abonesi ise 190 birim elektrik kullanarak 115 TL tutarında fatura ödemiştir.

Buna göre, 150 TL tutarında fatura ödeyen bir abone kaç birim elektrik kullanmıştır?

- A) 250 B) 260 C) 270 D) 280 E) 290

26. Arzu ile Bora'nın çalışma ve izin günleriyle ilgili aşağıdakiler bilinmektedir.

- Arzu 3 gün çalışıp 1 gün izin yapmaktadır.
- Bora 4 gün çalışıp 1 gün izin yapmaktadır.
- Arzu ve Bora son izinlerini sırasıyla mart ayının 1. ve 4. günlerinde yapmıştır.

Buna göre,

- Arzu 21 Mart'ta izinlidir.
- Bora 29 Mart'ta izinlidir.
- Arzu ve Bora 9 Mart'ta izinlidir.

ifadelerinden hangileri doğrudur?

- A) Yalnız I B) Yalnız II C) I ve II
D) I ve III E) I, II ve III

27. Bora ve Müge'nin dairesel bir pistte yaptıkları koşuyla ilgili aşağıdakiler bilinmektedir.

- Başlangıç çizgisinden aynı anda ve aynı yönde başlayıp sabit hızlarla koşmuşlardır.
- Bora 1. turu bitirdiğinde Müge, Bora'nın 80 metre gerisindedir.
- Müge 1. turu bitirdiğinde Bora başlangıçtan itibaren 2 dakikada toplam 500 metre koşmuştur.
- Bora pistte 3 tur, Müge ise 2 tur koşmuştur.

Buna göre, Müge 2. turu bitirdiğinde Bora'nın 3. turu bitirmek için kaç metre yolu kalmıştır?

- A) 200 B) 225 C) 240 D) 250 E) 300

28. Bir resim atölyesinde pazar günleri gerçekleştirilen 7 farklı çalışmanın 2'si aynı saate denk gelmektedir.

Aylin, bu atölyede pazar günü olan çalışmalardan ikisine katılmak istemektedir.

Buna göre Aylin, çalışmalara kaç farklı şekilde katılabilir?

- A) 12 B) 16 C) 18 D) 20 E) 24

29. Bir grupta bulunan beş kişinin yaşları ile ilgili aşağıdakiler bilinmektedir.

- Yaşları birbirinden farklı tam sayılardır.
- Herhangi üçünün yaşları toplamı, diğer ikisinin yaşları toplamından fazladır.
- Yaşları toplamı 100'dür.

Buna göre, bu grupta yaşça en büyük olan kişinin yaşı en fazla kaçtır?

- A) 30 B) 31 C) 32 D) 33 E) 34

30. ABC üçgeni biçiminde bir karton veriliyor. (1. şekil)

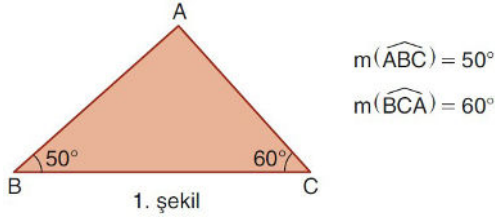

Karton B köşesi A köşesiyle çakışacak biçimde katlanıyor, KL kat izi belirginleştirilip AL doğru parçası çiziliyor. Ardından karton tekrar açılıyor. (2. şekil)

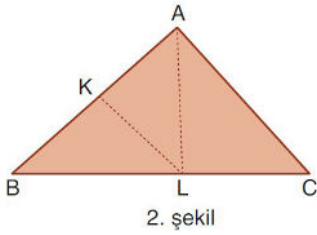

Buna göre, aşağıdaki sıralamalardan hangisi doğrudur?

- A) $|AK| > |AL| > |BL|$
 B) $|AB| > |AL| > |LC|$
 C) $|BL| > |AL| > |AB|$
 D) $|BL| > |AL| > |KL|$
 E) $|BC| > |KL| > |AL|$

31. Aşağıda, 5 birim uzunluğunda demir çubukla birbirine bağlanmış iki özdeş vagonun önden görünümü modellenmiştir.

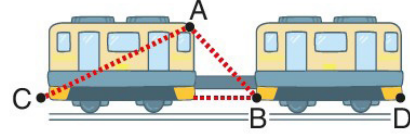

Vagonların A ve B köşe noktaları arasındaki uzaklık 13 birim, C ve D köşe noktaları arasındaki uzaklık 37 birimdir.

C, B, D noktaları doğrusal olduğuna göre vagonların A ve C köşe noktaları arasındaki uzaklık kaç birimdir?

- A) 18 B) 20 C) 21 D) 22 E) 25

32. Bir ağacın boyunu ölçmek için şekildeki gibi konumlanan Mehmet, ağacın yere değen noktasıyla tepe noktasını dik açı altında görmektedir.

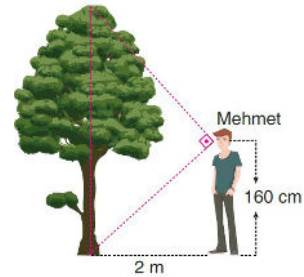

Mehmet'in ağaca olan uzaklığı 2 m ve göz seviyesinin yerden yüksekliği 160 cm'dir.

Buna göre, ağacın boyu kaç metredir?

- A) 4,1 B) 4,2 C) 4,3 D) 4,4 E) 4,5

33.

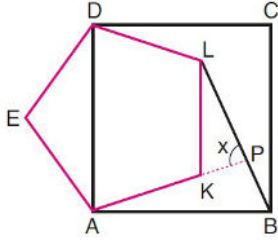

ABCD bir kare
AKLDE bir
düzgün beşgen
 $m(\widehat{APL}) = x$

Şekildeki AKLDE düzgün beşgeninin [AK] kenarının uzantısı, BL doğru parçasını P noktasında kesmektedir.

Buna göre, x kaç derecedir?

- A) 73 B) 75 C) 77 D) 79 E) 81

34.

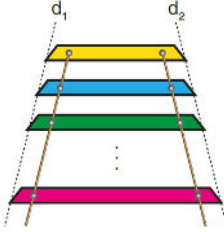

Yukarıdaki şekilde, birbirine paralel 10 tane renkli cam raftan oluşan bir çiçeklik gösterilmiştir.

- Raflar ikizkenar yamuk biçimindedir ve yamukların yükseklikleri eşittir.
- Rafların uçları d_1 ve d_2 doğruları üzerindedir ve raflar arasındaki uzaklıklar eşittir.

Üstteki sarı rafın en uzun kenarı 10,6 birim, alttaki pembe rafın en uzun kenarı ise 16 birimdir.

Buna göre, baştan üçüncü (yeşil) rafın en uzun kenarı kaç birimdir? (Rafların kalınlığı önemsenmeyecektir.)

- A) 11,4 B) 11,8 C) 12 D) 12,4 E) 12,8

35. Kısa kenarı 5 birim ve uzun kenarı 6 birim olan şekildeki ABCD dikdörtgeni biçimindeki kartonun içine turuncu ve sarı renkli iki kare çizilmiş, sonra bu kare parçalar kartondan kesilip atılmıştır. Çizilen turuncu ve sarı karelerin bir kenar uzunlukları sırasıyla 3 birim ve 2 birimdir.

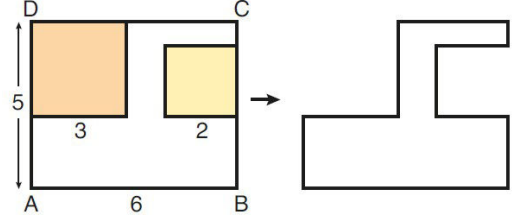

Buna göre, kartondan geriye kalan parçanın çevresi kaç birimdir?

- A) 22 B) 23 C) 24 D) 25 E) 26

AKADEMİK
DESTEK
eba

36. Küp biçimindeki bir tahta bloktan, şekildeki gibi küçük bir küp oyulup çıkarıldığında geriye kalan cismin yüzey alanı ilk duruma göre 9 birimkare artıyor.

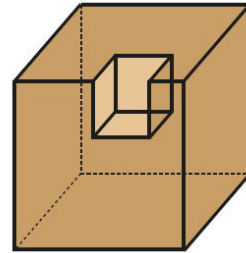

Buna göre, çıkarılan küçük kubenin yüzey alanı kaç birimkaredir?

- A) 16 B) 18 C) 24 D) 27 E) 36

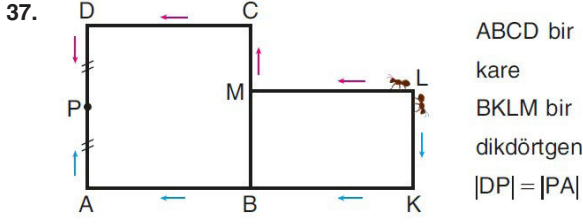

Yukarıdaki şeklin L noktasında iki karınca bulunmaktadır. Bu karıncalar şeklin kenarları üzerinde biri pembe, diğeri mavi oklar yönünde ilerlediğinde P noktasında karşılaşıyor.

P noktasına gelene kadar mavi oklar yönünde ilerleyen karınca diğerkarıncadan 2 birim daha fazla yol aldığına göre,

- I. $|CM| + 2 = |LK|$
- II. $|BK| + 2 = |AB|$
- III. $|LK| + 2 = |BK|$

eşitliklerinden hangileri kesinlikle doğrudur?

- A) Yalnız I B) Yalnız II C) Yalnız III
D) II ve III E) I, II ve III

38. Aşağıda, ABCD ve KLCM kareleri ile KBN üçgeni verilmiştir. K noktası ABCD karesinin, N noktası ise KLCM karesinin köşegenlerinin kesiştiği noktadır.

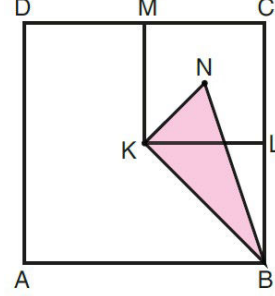

Buna göre, KBN üçgeninin alanının ABCD karesinin alanına oranı kaçtır?

- A) $\frac{1}{6}$ B) $\frac{1}{8}$ C) $\frac{1}{9}$
D) $\frac{1}{12}$ E) $\frac{1}{16}$

39. Egemen, birbirine eş olan beş tane eşkenar dörtgeni kenarları çakışacak biçimde yan yana getiriyor ve elde ettiği şeklin üç noktasını A, O ve K harfleriyle isimlendiriyor. (1. şekil)

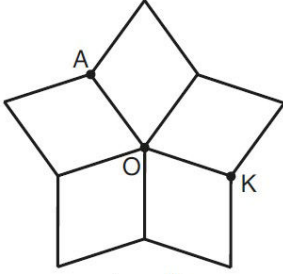

1. şekil

Daha sonra, bu şeklin içine ağırlık merkezi O noktası olan ABC eşkenar üçgenini çiziyor. Eşkenar üçgenin [BC] kenarıyla OK doğru parçasının kesiştiği noktayı D harfiyle isimlendiriyor. (2. şekil)

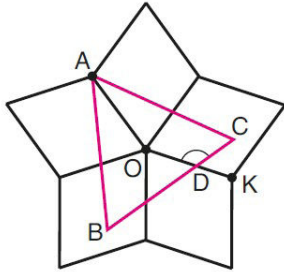

2. şekil

Egemen'in bu çizimine göre, ODC açısının ölçüsü kaç derecedir?

- A) 126 B) 128 C) 130 D) 132 E) 134

40. Küp biçimindeki bir tahta, taban köşegenlerinden geçen düzlem boyunca kesilerek iki eş parçaya ayrılıyor. (1. şekil)

Elde edilen parçalar üst üste getirilerek üçgen dik prizma biçiminde bir yapı elde ediliyor. (2. şekil)

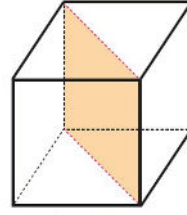

1. şekil

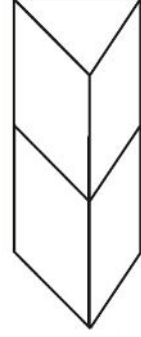

2. şekil

Tahta küpün tüm yüzlerini boyamak için 12 birimküp boyaya ihtiyaç olduğuna göre, elde edilen yapının tüm yüzlerini boyamak için kaç birimküp boyaya ihtiyaç vardır?

- A) $4\sqrt{2} + 10$ B) $5\sqrt{2} + 10$ C) $3\sqrt{3} + 8$

- D) $3\sqrt{3} + 12$ E) $4\sqrt{3} + 9$

- Bu testte 20 soru vardır.
- Cevaplarınızı, cevap kâğıdının Fen Bilimleri Testi için ayrılan kısmına işaretleyiniz.

1. Şekildeki kaplar, aynı yüksekliğe kadar homojen K ve L sıvıları ile doludur.

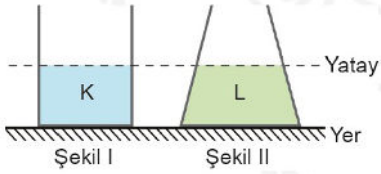

Verilen durumda kap tabanlarına etki eden sıvı basınçları ve sıvı basınç kuvvetleri eşit olmaktadır.

Buna göre,

- K ve L sıvılarının özkütleleri eşittir.
- K ve L sıvılarının hacimleri eşittir.
- Şekil II' deki kabın taban alanı şekil I' deki kabın taban alanından büyüktür.

ifadelerinden hangileri doğrudur?

- A) Yalnız I B) Yalnız II C) Yalnız III
D) I ve II E) I, II ve III

2. Aşağıda bazı kuvvetlerin neden olduğu durumlar gösterilmiştir.

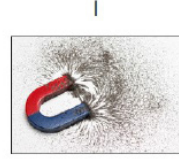

Mıknatısların birbirlerini itmeleri ya da çekmeleri

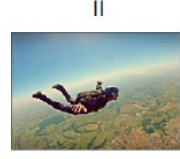

Uçaktan atlayan paraşütçünün yeryüzüne doğru hareket etmesi



Durmakta olan futbol topunu harekete geçiren kuvvet

Numaralandırılmış durumlara neden olan kuvvetler, temas gerektiren veya temas gerektirmeyen kuvvet olması durumuna göre aşağıdakilerin hangisinde doğru olarak eşleştirilmiştir?

- | | I | II | III |
|----|---------------------|---------------------|---------------------|
| A) | Temas gerektirmeyen | Temas gerektirmeyen | Temas gerektiren |
| B) | Temas gerektirmeyen | Temas gerektirmeyen | Temas gerektirmeyen |
| C) | Temas gerektiren | Temas gerektiren | Temas gerektiren |
| D) | Temas gerektiren | Temas gerektirmeyen | Temas gerektiren |
| E) | Temas gerektirmeyen | Temas gerektiren | Temas gerektiren |

3. Yatay düzlemde bulunan bir cisme etki eden sürtünme kuvvetinin, cisme yatay doğrultuda uygulanan kuvvete bağlı olarak değişim grafiği aşağıda gösterilmiştir.

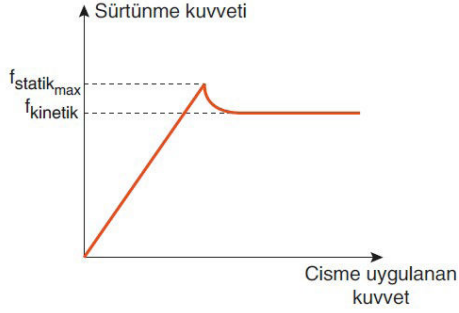

Buna göre cisme etki eden sürtünme kuvvetiyle ilgili;

- I. Statik sürtünme kuvveti, cisim hareket edene kadar uygulanan kuvvete eşit değerler alır.
- II. Kinetik sürtünme kuvveti, cismin hareketsiz kaldığı anlarda cisme etki eden statik sürtünme kuvvetinden daima küçüktür.
- III. Statik sürtünme kuvvetinin maksimum büyüklüğü ile kinetik sürtünme kuvvetinin büyüklüğü birbirine eşittir.

ifadelerinden hangileri doğrudur?

- A) Yalnız I B) I ve II C) I ve III
D) II ve III E) I, II ve III

4. Isıca yalıtılmış bir ortamda temas hâlinde olan, birbirinden farklı K ve L katı maddelerinden, K maddesinin sıcaklığı değişirken L maddesinin sıcaklığının değişmediği gözleniyor.

Buna göre;

- I. K maddesinin başlangıçtaki sıcaklığı, L maddesinin başlangıçtaki sıcaklığından fazladır.
- II. L maddesi, erime sıcaklığındaki bir katıdır.
- III. K maddesinin verdiği ısı, L maddesinin aldığı ısıya eşittir.

ifadelerinden hangileri doğru olabilir?

- A) Yalnız I B) Yalnız III C) I ve II
D) I ve III E) I, II ve III

5. Işık şiddetleri aynı olan K, L ve M ışık kaynakları aşağıda olduğu gibi perde önüne konulmuştur.

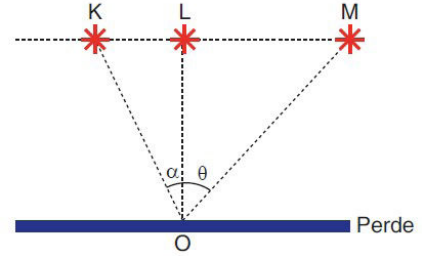

K, L ve M ışık kaynaklarının O noktasında oluşturduğu aydınlanma şiddetleri sırasıyla E_K , E_L ve E_M olduğuna göre, aydınlanma şiddetleri arasındaki ilişki aşağıdakilerin hangisinde doğru olarak verilmiştir? $\theta > \alpha$

- A) $E_K = E_L = E_M$
B) $E_K > E_L > E_M$
C) $E_L > E_K > E_M$
D) $E_L > E_M > E_K$
E) $E_M > E_L > E_K$

6. Ortasına dairesel bir delik açılmış saydam olmayan bir kutunun önüne, yeşil ve mavi noktasal ışık kaynakları Şekil I'deki gibi konuluyor.

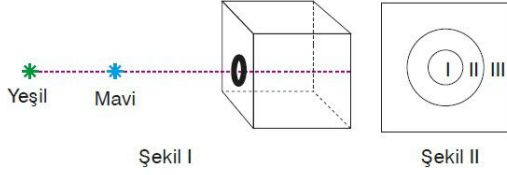

Karanlık bir ortamda bulunan kutunun beyaz yüzeyi üzerinde Şekil II'deki gibi bir desen oluştuğuna göre, bu desen üzerindeki numaralandırılmış bölgelerin renkleri aşağıdakilerin hangisinde doğru olarak verilmiştir?

I	II	III
A) Cyan	Mavi	Siyah
B) Cyan	Mavi	Beyaz
C) Siyah	Yeşil	Cyan
D) Beyaz	Yeşil	Sarı
E) Sarı	Mavi	Siyah

7. İç dirençleri önemsiz üç özdeş üreteç ve bir direnç, iletken bir tel ile Şekil I ve Şekil II'deki gibi bağlanarak iki ayrı elektrik devresi elde edilmiştir. Şekil I'deki devreye V_1 , Şekil II'deki devreye ise V_2 voltmetresi aşağıdaki gibi bağlanmıştır.

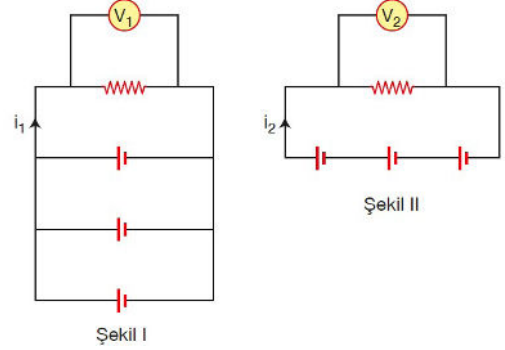

Buna göre,

- I. i_1 akımı, i_2 akımından daha büyüktür.
- II. Şekil II deki devre, Şekil I'deki devreden daha uzun süre çalışır.
- III. V_2 voltmetresinin gösterdiği değer, V_1 voltmetresinin gösterdiği değerden daha büyüktür.

ifadelerinden hangileri doğrudur?

- A) Yalnız I B) Yalnız II C) Yalnız III
D) I ve II E) I ve III

8. Aşağıda verilen hal değişimlerinden hangisi yanlış adlandırılmıştır?

- A) Naftalin (k) → Naftalin (g) : Süblimleşme
B) HCl(s) → HCl(g) : Buharlaşma
C) $H_2O(k) \rightarrow H_2O(s)$: Erime
D) $C_2H_5OH(g) \rightarrow C_2H_5OH(s)$: Yoğunlaşma
E) Cu(k) → Cu(s) : Donma

9. Değişim Değişimin türü
- I. Sıvı havadan damıtma ile oksijen eldesi Fiziksel
- II. Demirin paslanması Kimyasal
- III. Asit yağmurunun oluşumu Fiziksel
- Yukarıda verilen değişimlerden hangilerinin türü yanlış verilmiştir?**
- A) Yalnız I B) Yalnız II C) Yalnız III
D) II ve III E) I, II ve III

11. F_2 molekülü ile ilgili,
- I. Lewis yapısı $:\ddot{F}:\ddot{F}:$ şeklindedir.
- II. Yoğun fazda molekülleri arasında dipol-dipol bağı etkindir.
- III. Atomları arasındaki bağı apolar kovalent bağıdır.
- yargılarından hangileri doğrudur? (gF)**
- A) Yalnız I B) Yalnız II C) I ve II
D) I ve III E) II ve III



10. Periyodik sistemin IA grubunda yer alan X, Y ve Z elementlerinin 1. iyonlaşma enerjileri kJ/mol cinsinden sırasıyla 520, 496, 419 dur.

Buna göre,

- I. Atom numarası en büyük olan X tir.
- II. Elektron verme eğilimleri arasında $Z > Y > X$ ilişkisi vardır.
- III. Atom çapı en büyük olan Z dir.

yargılarından hangileri doğrudur?

- A) Yalnız I B) Yalnız II C) Yalnız III
D) I ve III E) II ve III

- 12.

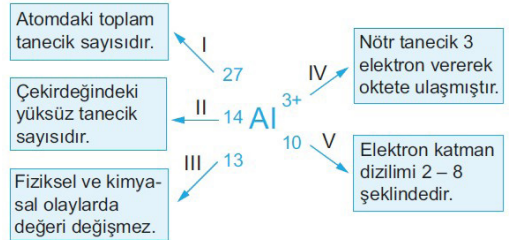

Elementlerin sembollerinin çevrelerine atomun temel tanecikleri ile ilgili bilgiler yazılabilir.

Buna göre, yukarıdaki şemada Alüminyum (Al) elementi ile ilgili verilen bilgilerden hangisi yanlıştır?

- A) I B) II C) III D) IV E) V

13.

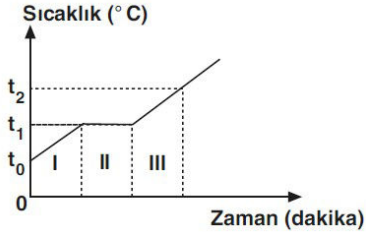

Yukarıda saf bir X katısının sabit basınç altında ısıtılmasıyla ilgili sıcaklık–zaman grafiği verilmiştir.

Buna göre, aşağıdaki yargılardan hangisi yanlıştır?

- A) X in erime noktası t_1 °C dir.
 B) II. aralıkta maddenin katı ve sıvı halleri birlikte bulunur.
 C) III. aralıkta X in tanecikleri arasındaki uzaklık, I. aralıktakinden daha azdır.
 D) I. ve III. aralıklarda X taneciklerinin ortalama kinetik enerjisi artar.
 E) t_2 °C de madde sıvı haldedir.

14.

Sıvının cinsi	Dış basınç (cm Hg)
I. Saf etil alkol	680
II. Saf su	760
III. Tuzlu su	760

Yukarıda verilen sıvıların belirtilen dış basınçlarındaki,

- Kaynama sıcaklıkları
- Kaynamaları sırasındaki buhar basınçları

arasındaki ilişki aşağıdakilerden hangisindeki gibidir?

1	2
A) III > II > I	I = II = III
B) III > II > I	II = III > I
C) I > II > III	I > II > III
D) II > I > III	I > II > III
E) III > I > II	I = II = III

15. Mısır bitkileri üzerinde yapılan bir araştırmada baskın (G) fenotipli bireylerin klorofil üretebildiği, çekinik (g) fenotipli bireylerin klorofil üretemeyip bir süre sonra öldüğü tespit edilmiştir.

Buna göre, heterozigot genotipli (Gg) iki bireyin çaprazlanması sonucunda oluşan bireylerle ilgili,

- Homozigot bireylerin yaşama şansı birbirine eşittir.
- Üç farklı fenotipe birey oluşur.
- Baskın fenotipli bireylerin oluşma ihtimali, çekinik fenotipli bireylerin oluşma ihtimalinden yüksektir.

yargılarından hangileri doğrudur?

- A) Yalnız I B) Yalnız III C) I ve II
 D) II ve III E) I, II ve III

16. Mitoz bölünme geçirmekte olan bir hayvan hücresinde,

- I. Kardeş kromatitlerin birbirinden ayrılarak zıt kutuplara çekilmesi
- II. SENTRYOLLERİN İĞ İPLİKLERİNİ OLUŞTURMASI
- III. ÇEKİRDEK ZARINI VE ÇEKİRDEKÇİĞİN TEKRAR OLUŞMASI
- IV. KROMOZOMLARIN HÜCRENİN EKVATOR DÜZLEMİNE DİZİLMESİ

olaylarının gerçekleşme sırası, aşağıdakilerden hangisinde doğru verilmiştir?

- A) I - II - III - IV
- B) II - III - IV - I
- C) II - IV - I - III
- D) III - II - IV - I
- E) IV - I - III - II

17.

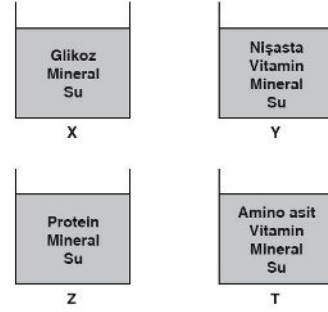

Yukarıda verilen dört ayrı deney kabına farklı besin molekülleri ve aynı türe ait bakterilerin ekimi yapılarak, kaplar aydınlık ortamda bir süre bekletilmiştir. Bu sürenin sonunda X ve T tüplerinde bulunan bakterilerin çoğaldığı, Y ve Z tüplerinde ise bakterilerin gelişmediği gözlenmiştir.

Buna göre bu bakteri türü ile ilgili;

- I. Kemoototrof beslenir.
- II. Heterotrof beslenme özelliğine sahiptir.
- III. Klorofil pigmenti bulundurur.

ifadelerinden hangileri kesinlikle doğrudur?

- A) Yalnız I
- B) Yalnız II
- C) I ve III
- D) II ve III
- E) I, II ve III

18. Bitki hücreleri,

- I. Plastit çeşitlerini bulundurması
- II. Genetik materyalinin zarla çevrili olması
- III. Çift zarlı organel içinde ATP sentezlemesi

özelliklerinden hangileriyle, hayvan hücrelerinden ayırt edilir?

- A) Yalnız I
- B) Yalnız II
- C) I ve II
- D) I ve III
- E) II ve III

19. Sistematik birimler içerdikleri canlı sayısına göre,

$$K < L < M < N < O < P < R$$

şeklinde sıralanır.

Buna göre yukarıda verilen sistematik birimlerle ilgili,

- I. K biriminde yer alan canlıların tür adı aynıdır.
- II. K biriminden R birimine doğru gidildikçe canlı çeşitliliği artar.
- III. N birimindeki canlıların protein benzerliği M birimindeki canlıların protein benzerliğinden fazladır.

yorumlarından hangileri yapılabilir?

- A) Yalnız II B) Yalnız III C) I ve II
D) II ve III E) I, II ve III

20. **Canlılarda bulunan,**

- I. Protein
- II. Yağ
- III. Vitamin

moleküllerinden hangileri, enerji verici ve düzenleyici olarak görev yapabilir?

- A) Yalnız I B) Yalnız II C) Yalnız III
D) I ve II E) I, II ve III

19 Kasım 2021 EBA Akademik Destek TYT-3 Deneme Sınavı

Türkçe		Sosyal Bilimler		Temel Matematik		Fen Bilimleri	
1 A B C D E	21 A B C D E	1 A B C D E	19 A B C D E	1 A B C D E	21 A B C D E	1 A B C D E	
2 A B C D E	22 A B C D E	2 A B C D E	20 A B C D E	2 A B C D E	22 A B C D E	2 A B C D E	
3 A B C D E	23 A B C D E	3 A B C D E	21 A B C D E	3 A B C D E	23 A B C D E	3 A B C D E	
4 A B C D E	24 A B C D E	4 A B C D E	22 A B C D E	4 A B C D E	24 A B C D E	4 A B C D E	
5 A B C D E	25 A B C D E	5 A B C D E	23 A B C D E	5 A B C D E	25 A B C D E	5 A B C D E	
6 A B C D E	26 A B C D E	6 A B C D E	24 A B C D E	6 A B C D E	26 A B C D E	6 A B C D E	
7 A B C D E	27 A B C D E	7 A B C D E	25 A B C D E	7 A B C D E	27 A B C D E	7 A B C D E	
8 A B C D E	28 A B C D E	8 A B C D E		8 A B C D E	28 A B C D E	8 A B C D E	
9 A B C D E	29 A B C D E	9 A B C D E		9 A B C D E	29 A B C D E	9 A B C D E	
10 A B C D E	30 A B C D E	10 A B C D E		10 A B C D E	30 A B C D E	10 A B C D E	
11 A B C D E	31 A B C D E	11 A B C D E		11 A B C D E	31 A B C D E	11 A B C D E	
12 A B C D E	32 A B C D E	12 A B C D E		12 A B C D E	32 A B C D E	12 A B C D E	
13 A B C D E	33 A B C D E	13 A B C D E		13 A B C D E	33 A B C D E	13 A B C D E	
14 A B C D E	34 A B C D E	14 A B C D E		14 A B C D E	34 A B C D E	14 A B C D E	
15 A B C D E	35 A B C D E	15 A B C D E		15 A B C D E	35 A B C D E	15 A B C D E	
16 A B C D E	36 A B C D E	16 A B C D E		16 A B C D E	36 A B C D E	16 A B C D E	
17 A B C D E	37 A B C D E	17 A B C D E		17 A B C D E	37 A B C D E	17 A B C D E	
18 A B C D E	38 A B C D E	18 A B C D E		18 A B C D E	38 A B C D E	18 A B C D E	
19 A B C D E	39 A B C D E			19 A B C D E	39 A B C D E	19 A B C D E	
20 A B C D E	40 A B C D E			20 A B C D E	40 A B C D E	20 A B C D E	

